

平成29年度

---

福島県卓球選手権大会(カデットの部)  
兼 全日本卓球選手権大会カデットの部  
福島県予選会

---

期 日：平成29年9月9日(土)

会 場：須賀川アリーナ

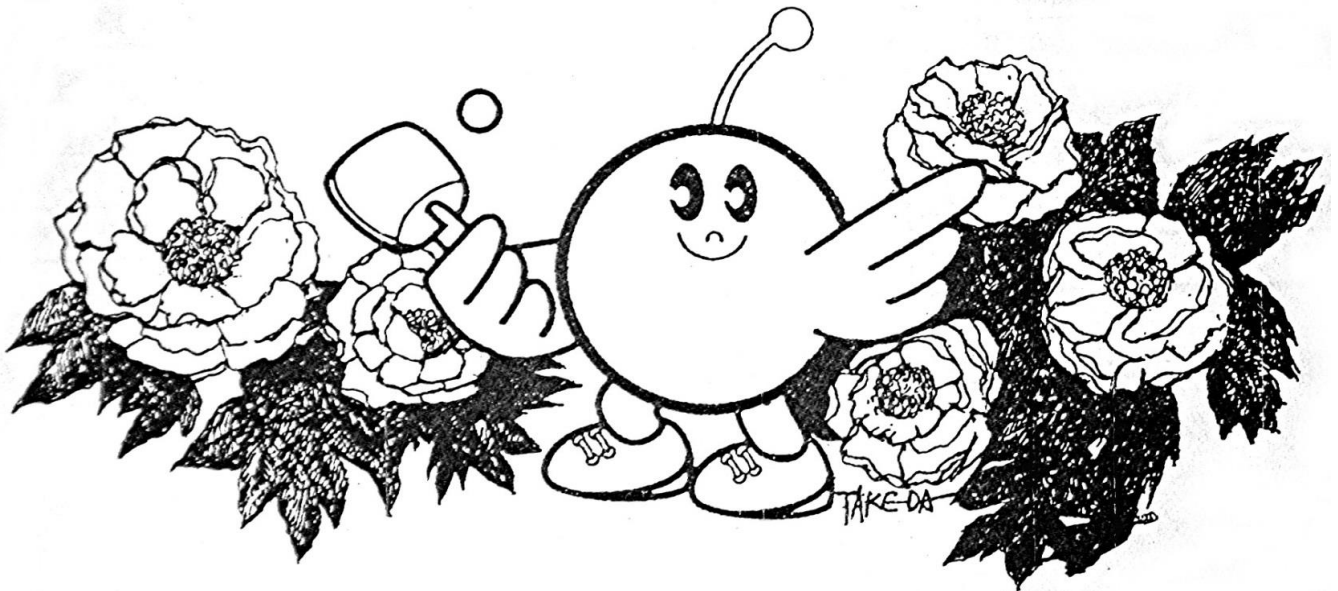

主 催：福島県卓球協会

後 援：須賀川市

主 管：福島県卓球協会県南支部

須賀川市卓球協会

# 大会役員

大会会長	福島県卓球協会会長	深谷 秀三			
大会副会長	福島県卓球協会副会長	北澤 宏	雨澤 哲弘	大藤 務	
		薄井 充良	斉藤 一美	渋谷 栄一	
名誉顧問	三浦 勝美				
顧問	土屋 弘	佐藤 昭典	大橋 柁	二木 康視	
	平石 家治	渡部 信行	野木 孝夫	渡部 洋一	
	岸 ひろみ	伊藤 秀行	影山 澄		
参与	二木 康視	深谷 秀三	薄井 充良		
	小泉 直人	北澤 宏	雨澤 哲弘		
大会委員長	福島県卓球協会理事長	斉藤 一美			
大会副委員長	福島県卓球協会副理事長	武田 勇治	武田 和久		
大会委員	福島県卓球協会事務局	五十嵐 修二	佐藤 淳		
	福島県卓球協会各支部理事長	甚野 道雄	向井 隆一	菅野 淳一	
		五十嵐 修二	原 晃	鈴木 栄喜	

# 競技役員

競技委員長	菅野 淳一				
競技副委員長	伊藤 平男	五十嵐 毅			
総務	今泉 一二	長場 壮夫	小塩 浩	青戸 達也	
審判長	海老原 篤				
進行・記録	清水 数智	佐藤 潤	森藤 由紀恵	長谷川 雅彦	
	深谷 良雄	鈴木 正美	永井 努	二瓶 裕一	
	笹木 義教	大越 幸恵	鈴木 啓一	大森 博	

# 開 会 式

進行：森藤 由紀恵 9:00～

1 開式のことば	福島県卓球協会 県南支部長	薄井 充良
2 優勝杯返還	男子ダブルス	齋藤 幸祐 (本宮クラブ)
		金澤 勝吾 (本宮クラブ)
	女子ダブルス	遠藤 まこと (富久山クラブ)
		深谷 和花 (富久山クラブ)
	13歳以下男子	高橋 航太郎 (二本松卓研)
	同 女子	伊東 みらい (いわき卓球)
	14歳以下男子	相楽 将 (西袋中学校)
	同 女子	熊田 侑莉 (内郷第一中学校)
3 会長あいさつ	福島県卓球協会会長	深谷 秀三
4 競技上の注意	審判長(県中体連委員長)	海老原 篤
5 選手宣誓	選手代表(大東中学校卓球部主将)	西谷 望人
6 会場使用上の注意	須賀川市卓球協会事務局長	五十嵐 毅
7 事務連絡	福島県卓球協会事務局長	五十嵐 修二
8 閉式のことば	福島県卓球協会県南支部理事長	菅野 淳一

※ 組合せ作成基準 (シングルス32、ダブルス16(+α)シードまでを作成)

- ① 前年度カデットベスト4 (①②は上位から交互)
- ② 今年度学年別ベスト4 にシード 11223344)
- ③ 前年度カデットベスト8
- ④ 今年度学年別ベスト8・ホープベスト8(強化リーグ参照)
- ⑤ 今年度がの部ベスト4
- ⑥ 第3回小中高強化リーグランキング60位まで
- ⑦ 支部申し込み順位 (32または16のシード数を充足するまで)

なお、第3・4シードやベスト8などの同格は支部や所属を考慮して抽選しました。

☆ダブルスについては ①前年度がッダブルスベスト8(両方残っていれば優先、一方でもシード対象。)

②強化リーグ60位以内どうしの推薦ベスト8 ③支部順位ベスト4(①②の残りを上位から)の基準で作成しました。(ただし、支部からの参加数によっては③の数を調整しています。)

※ べンホウが-推薦枠の決定について

代表権獲得者以外の成績上位の者から決定する。同種目で同格の者が複数いる場合は決定戦を行う。異種目に同格の者が複数いる場合は抽選により決定する。(ベスト8→ベスト16→ベスト32)

組み合わせ会議は、8月29日(火)19:00～  
須賀川市立大東中学校において、各支部理事長および組合せ委員、強化委員代表の出席(または全権委任)のもと実施されました。

# 平成29年度福島県卓球選手権大会 (カデットの部) 兼 全日本卓球選手権大会カデットの部福島県予選会

主催:福島県卓球協会 主管:福島県卓球協会県南支部・須賀川市卓球協会  
平成29年9月9日(土) 須賀川アリーナ

**参加者数 男子ダブルス: 59組 女子ダブルス: 56組**

男子ダブルス			
順位	氏名	所属	全国
1位			◎
2位			◎
3位			◎
3位			◎
5位			
5位			
5位			
5位			

女子ダブルス			
順位	氏名	所属	全国
1位			◎
2位			◎
3位			◎
3位			◎
5位			
5位			
5位			
5位			

**参加者数 13歳以下男子シングルス: 121名 13歳以下女子シングルス: 119名**  
**14歳以下男子シングルス: 116名 14歳以下女子シングルス: 112名**

13歳以下男子シングルス			
順位	氏名	所属	全国
1位			◎
2位			◎
3位			◎
3位			◎
5位			
5位			
5位			
5位			

13歳以下女子シングルス			
順位	氏名	所属	全国
1位			◎
2位			◎
3位			◎
3位			◎
5位			
5位			
5位			
5位			

14歳以下男子シングルス			
順位	氏名	所属	全国
1位			◎
2位			◎
3位			◎
3位			◎
5位			
5位			
5位			
5位			

14歳以下女子シングルス			
順位	氏名	所属	全国
1位			◎
2位			◎
3位			◎
3位			◎
5位			
5位			
5位			
5位			

5位			P推
----	--	--	----

※シングルス4種目から1名のペンホルダー推薦枠(P推)がある。(ベスト8→ベスト16→ 該当者が同格で複数の場合は決定戦実施)  
全国大会は11月10~12日(金~日)熊本県立総合体育館 記録に関する問合せ先 県南支部事務局 五十嵐 毅:090-2602-9149

# 【14歳以下男子ダブルス BD】

やぐら内の数字 12 ⇒ 試合番号 ( ) 内の数字 (34) ⇒ 1回戦の コート番号	
1 金澤勝吾斗 (本宮クラブ)	29
2 安藤夏騎 (須賀川三)	1
3 根本泰地 (二本松一)	(1)
4 志賀脩太 (錦)	2
5 本郷裕也 (古殿)	(2)
6 穴沢龍人 (田島)	3
7 保住昊開 (T.C赤井沢)	(3)
8 夏井啓伍 (喜多方卓球ランド)	4
9 高橋悠輔 (泉)	(4)
10 真壁響己 (富久山クラブ)	5
11 佐藤紘裕翔 (須賀川二)	(5)
12 木村維吹 (尚英)	6
13 岩永堯久 (富久山クラブ)	(6)
14 高橋俊喜 (ジャド卓球クラブ)	7
15 佐久山祐人 (小名浜一川)	(7)
16 高滝悠也 (福島ジュニア)	8
17 ( )	(8)
18 佐久間輝心 (西会津)	9
19 大内駿弥 (郡山六)	(9)
20 渡部楓都 (向陽)	10
21 酒井風樹 (本宮クラブ)	(10)
22 杉浦光尋 (内郷一)	11
23 植木遥平 (中島)	(11)
24 渡部歩夢 (中村二)	12
25 三瓶英恭 (みなみクラブ)	(12)
26 草野颯汰 (中央台北)	13
27 五十嵐智哉 (昭和)	(13)
28 薄井海央 (須賀川二)	14
29 鈴木優也 (勿来クラブ)	(14)
30 柳沼利来 (本宮クラブ)	15
31 岩永宗久 (富久山クラブ)	37
32 湯田大夢 (館岩)	15
33 相馬司輝 (しらかさクラブ)	(14)
34 島木優斗 (須賀川二)	16
35 水竹巧響 (平三)	(15)
36 渡部明人 (尚英)	17
37 安斎成巧 (ジャド卓球クラブ)	(16)
38 田所璃空 (古殿)	18
39 清水優樹 (郡山一)	(17)
40 船生岳冬 (いわき卓球)	19
41 石田和柁 (喜多方卓球ランド)	(18)
42 ト部知史 (尚英)	20
43 桶川聖也 (郡山四)	(19)
44 斎藤大輝 (ジャド卓球クラブ)	21
45 時計太一 (中央台北)	(20)
46 猪狩葵人 (富久山クラブ)	22
47 西谷望海 (大東)	(21)
48 佐藤拓馬 (喜多方三)	23
49 野村理央 (ジャド卓球クラブ)	(22)
50 岡部幸成 (二本松一玉)	24
51 目黒元彰 (北塩原一)	(23)
52 生田目知哉 (小名浜一)	25
53 鈴木飛翔 (向陽)	(24)
54 大小啓悟 (須賀川二)	26
55 星司祐大 (郡山六)	(25)
56 町田祥弥 (二本松一)	27
57 大門昂平 (勿来クラブ)	(26)
58 中野翼 (泉)	28
59 兼谷遥斗 (本宮クラブ)	(27)
60 生江元氣 (喜多方卓球ランド)	44

ベスト4が  
全国大会出場

# 【14歳以下女子ダブルス GD】

順位	選手名	所属	対戦相手	対戦相手所属	試合番号	スコア
1	高橋 美悠 伊藤 今日香	(富久山クラブ)	深谷 和花 深谷 菜々美	(富久山クラブ)	31	29
2	古賀 瑞季 今井 咲菜	(西郷ニ)	太田 琉杏 虻川 紗希	(勿来クラブ)	32	1
3	坂本 梨々香 田中 愛琉	(湯本三)	五十嵐 和 山内 美玖	(昭 和)	33	(28)
4	松本 華幸 菅野 紗	(しらすかクラブ)	谷内 美桜 近野 明音	(赤 井)	34	2
5	大石 舞花 生江 未菜	(喜多方卓球ランド)	遠藤 未来 菅野 未陽	(福 島 三)	35	(29)
6	松本 凛 岡 さくら	(富 田)	池田 知穂 近 実来乃	(鏡 石)	36	3
7	八島 柚佳 齋藤 佳花	(みなみクラブ)	太田 智望 長澤 伊吹	(向 陽)	37	(30)
8	小澤 文恵 大澤 風花	(一 箕)	荒井 涼音 西牧 優衣	(浅 川 クラ ブ)	38	4
9	佐久間 千夏 安藤 春花	(信 夫)	佐久間 美咲 人見 咲菜	(守 山)	39	(31)
10	古川 円香 渡辺 愛理	(岩 瀬)	佐川 さくら 面川 瑞葉	(い わ き 卓 球)	40	5
11	樽井 璃華 柄澤 麻美	(船 引)	三浦 望愛 飯島 一葉	(喜 多 方 三)	41	(32)
12	荒井 嶺良 磐城 春奈	(檜 葉)	渡邊 芽依 佐藤 優奈	(郡 山 ふ れ あ い)	42	6
13	石川 望生 杉 菜名	(二 本 松 二 沢 T . C 赤 井 沢)	佐藤 菜々華 吉田 理乃	(中 村 一)	43	(33)
14	( )	( )	( )	( )	44	7
15	浅川 胡桃 滝 若菜	(平 磐 三 崎)	國分 綾乃 桑原 みずき	(T . C 赤 井 沢)	45	8
16	原兼 夢璃 谷 彩音	(本 宮 クラ ブ)	永山 茉奈 原田 優衣	(喜 多 方 卓 球 ラ ン ド)	46	8
17	( )	( )	( )	( )	47	33
18	根本 実歩 小林 あおい	(四 草 倉 野)	苅宿 千穂 庭野 広香	(富 久 山 クラ ブ 郡 山 ザ ベ リ オ)	48	9
19	木村 有亜 玉坂 和	(平 野 卓 球 ス ポ 少)	横山 愛莉 穴戸 愛	(福 大 附 属)	49	(34)
20	高橋 未歩 大塚 千晴	(喜 多 方 三)	小磯 陽菜 緑川 綾音	(中 島)	50	10
21	五十嵐 早弥 荒井 七香	(須 賀 川 二)	山内 愛永 宗 像 桜	(富 久 山 クラ ブ)	51	(35)
22	上遠野 真穂 志田 真好	(内 郷 一)	齋藤 優華 高橋 美穂	(ジ ャ ド 卓 球 クラ ブ)	52	11
23	篠山 陽代 愛澤 美葵	(向 陽)	矢作 愛望 鈴木 美夢奈	(内 郷 一)	53	(36)
24	岡部 美咲 緑川 奈々美	(古 殿)	佐藤 舞祐 管野 海詩	(向 陽)	54	12
25	本泉 愛里 山口 佳央子	(郡 山 ふ れ あ い)	中野 目暖 佐藤 彩	(須 賀 川 二)	55	(37)
26	三瓶 日麻 布沢 莉月	(只 見)	湯浅 杏 小林 由季	(一 箕)	56	13
27	鈴木 千尋 田子 千夏	(植 田)	保住 芽衣 大内 春香	(二 本 松 二 沢 T . C 赤 井 沢)	57	(38)
28	安藤 柚香 安藤 鈴華	(三 春)	鈴木 彩乃 山下 ゆき	(四 倉)	58	14
29	渡部 菜々子 渡部 響子	(猪苗代卓球クラブ)	佐藤 杏奈 菅井 あゆり	(古 殿)	59	(39)
30	安齋 妃南 熊田 朋華	(安 内 郷 達 一)	石澤 さくら 伊東 みらい	(本 宮 クラ ブ い わ き 卓 球)	60	36

やぐら内の数字  
12 ⇒ 試合番号  
( ) 内の数字  
(34) ⇒ 1回戦の  
コート番号

ベスト4が  
全国大会出場

# 【13歳以下男子シングルス bs】

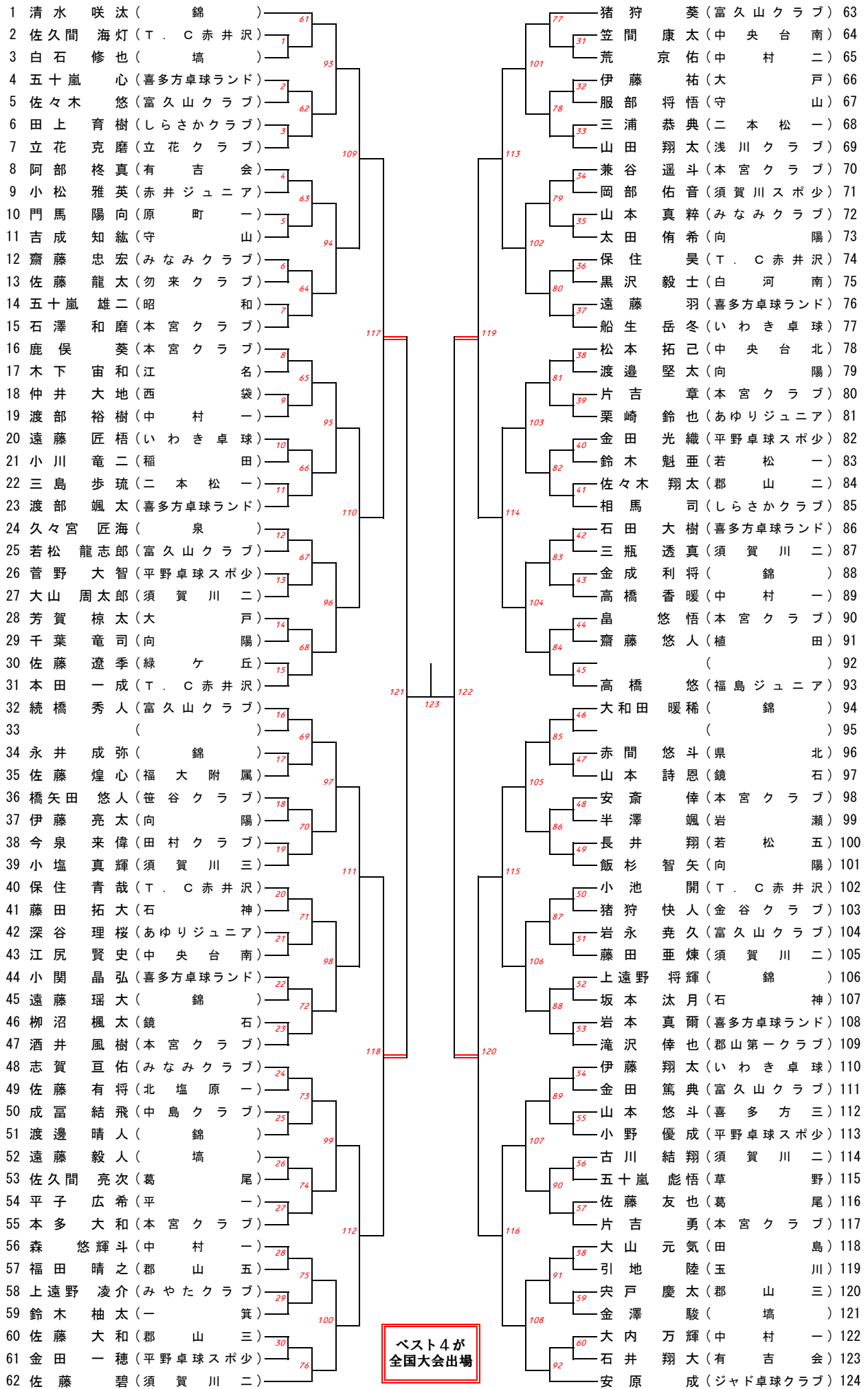

ベスト4が  
全国大会出場

# 【13歳以下女子シングルス gs】

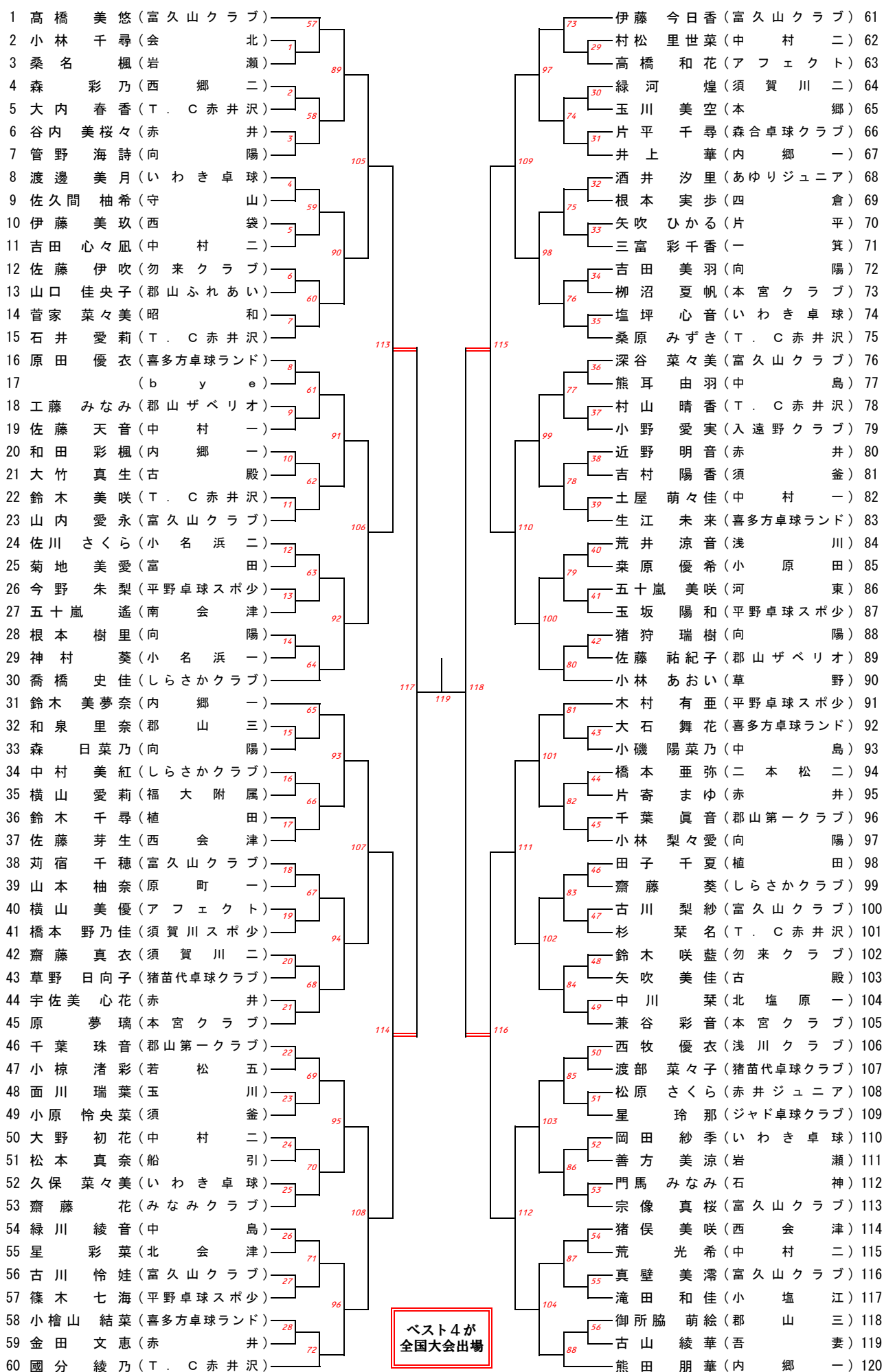

# 【14歳以下男子シングルス BS】

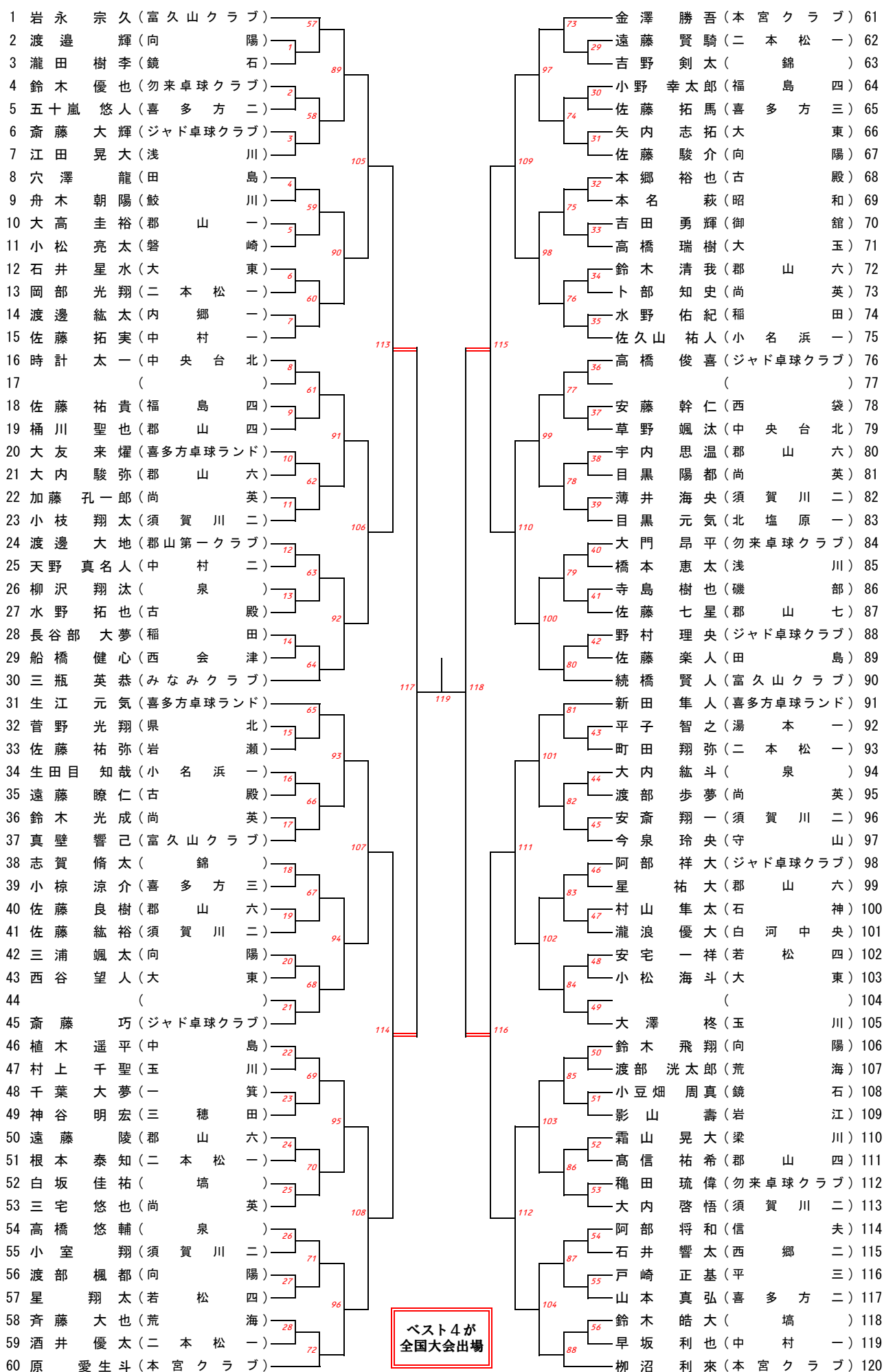

ベスト4が  
全国大会出場



# 【14歳以下女子シングルス GS】

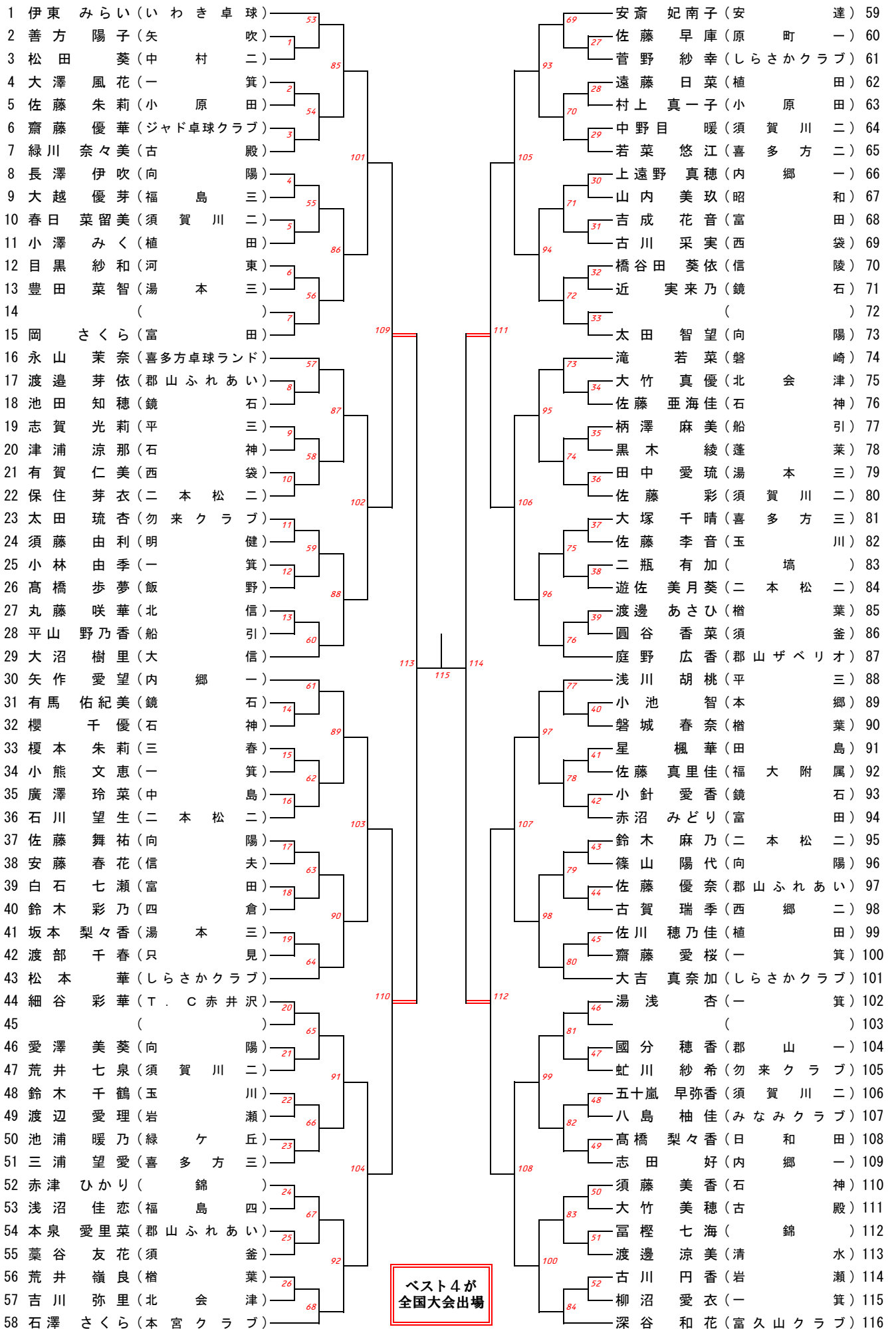

ベスト4が  
全国大会出場