

第36回いわき徳姫杯卓球大会成績

令和7年2月8日～2月9日

		1位	2位	3位	3位	開催日
団体	一般男子団体	東日本国際大学A	拓郎とゆかいな仲間たち	東日本国際大学C	BEE CLOVER	250209
	一般女子団体	東日本国際大学	磐城一高	いわき卓球	CIT	
	中学以下男子団体	富久山卓球クラブA	植田中学校	東海クラブ	平第一中学校A	250208
	中学以下女子団体	泉中学校A	四倉・神谷卓球クラブ	平第三中学校	富久山卓球クラブ	
シングルス	小学生男子4年生以下	木田 貴喜	村上 史也	月井 大貴	門馬 我空	250209
		いわき卓球	南光ジュニア	T.T彩たま	いわき卓球	
	小学生女子4年生以下	竹森 心晴	和田 佳愛	本田 有里	三瓶 奏美	
		勿来卓球クラブ	卓風会	多賀クラブ	勿来卓球クラブ	
	小学生男子6年生以下	伊東 翼	蛭田 圭亮	北館 成祐	橋本 蒼生	
		磯原ジュニア	いわき卓球	神谷クラブ	勿来卓球クラブ	
	小学生女子6年生以下	遠藤 宇咲	小林 育実	渡辺 芹夏	秋山 愛瑠	
		サンシャイン	四倉卓球クラブ	四倉卓球クラブ	いわき卓球	
	中学生男子シングルス	荻津 太陽	井村 謙太	萩原 秀久	川田 真暉	
		水戸ファイターズ	仙台ジュニアクラブ	BBJ	日製日立クラブ	
	中学生男子シングルス (第5位)	相原 光希	大串 洸介	酒井 阜	山本 達稀	
		植田中学校	卓風会	あゆりジュニア	東海クラブ	
	中学生女子シングルス	三村 花愛	石井 鈴菜	中山 夢唯	倉富 累	
		Over Limit	ぶにぶに	Over Limit	小名浜第一中学校	
中学生女子シングルス (第5位)	川崎 心美	栗原 彩綺	栗原 彩佳	平山 七海		
	勿来第一中学校	Over Limit	水戸ファイターズ	泉中学校		
一般男子シングルス	船生 岳冬	高橋 隼人	佐藤 拓郎	原島 吏久哉	250208	
	東日本国際大学	拓郎とゆかいな仲間たち	拓郎とゆかいな仲間たち	東日本国際大学		
一般女子シングルス	原田 優芽	佐藤 優奈	苅宿 結衣	根本 和恵		
	拓郎とゆかいな仲間たち	磐城一高	富久山卓球クラブ	いわき卓球		

※ 中学男女シングルスのみベスト8(第5位)まで表彰

入賞おめでとうございます。
遠方よりの参加ありがとうございました。

中学男子団体予選リーグ No1

A 組 25～26コート		東海クラブ	中央台北中A	小名浜一中	泉中B	得点	順位
1	東海クラブ		2-0	2-0	2-0	6	1
2	中央台北中学校A	0-2		2-1	2-1	5	2
3	小名浜第一中学校	0-2	1-2		1-2	3	4
4	泉中学校B	0-2	1-2	2-1		4	3

B 組 27～28コート		泉中A	江名中	草野中	錦中B	得点	順位
1	泉中学校A		2-0	2-0	2-0	6	1
2	江名中学校A	0-2		2-1	2-0	5	2
3	草野中学校	0-2	1-2		2-0	4	3
4	錦中学校B	0-2	0-2	0-2		3	4

C 組 29～30コート		勿来卓球	中央台南中A	錦中A	平一中B	得点	順位
1	勿来卓球クラブ		2-1	2-0	2-0	6	1
2	中央台南中学校A	1-2		1-2	2-1	4	3
3	錦中学校A	0-2	2-1		2-0	5	2
4	平第一中学校B	0-2	1-2	0-2		3	4

D 組 31～32コート		富久山卓球A	久之浜中	中央台北中B	植田中B	得点	順位
1	富久山卓球クラブA		2-0	2-0	2-0	6	1
2	久之浜中学校	0-2		2-0	2-0	5	2
3	中央台北中学校B	0-2	0-2		2-1	4	3
4	植田中学校B	0-2	0-2	1-2		3	4

E 組 17～18コート		いわき卓球	磐崎中	赤井中	中央台南中B	得点	順位
1	いわき卓球		2-0	2-1	2-0	6	1
2	磐崎中学校	0-2		1-2	2-0	4	3
3	赤井中学校	1-2	2-1		2-0	5	2
4	中央台南中学校B	0-2	0-2	0-2		3	4

F 組 19～20コート		植田中	内郷一中	平二中A	平三中B	得点	順位
1	植田中学校		2-0	2-0	2-0	6	1
2	内郷第一中学校	0-2		0-2	1-2	3	4
3	平第二中学校A	0-2	2-0		1-2	4	3
4	平第三中学校B	0-2	2-1	2-1		5	2

中学男子団体予選リーグ No2

G 組 21~22コート		平一中A	勿来二中	平二中B	江名中B	得点	順位
1	平第一中学校A		2-1	2-0	2-0	6	1
2	勿来第二中学校A	1-2		2-0	2-0	5	2
3	平第二中学校B	0-2	0-2		1-2	3	4
4	江名中学校B	0-2	0-2	2-1		4	3

H 組 23~24コート		古殿中	小名浜二中	勿来二中B	中央台北中C	得点	順位
1	古殿中学校		1-2	2-0	2-0	5	2
2	小名浜第二中学校	2-1		2-0	2-0	6	1
3	勿来第二中学校B	0-2	0-2		1-2	3	4
4	中央台北中学校C	0-2	0-2	2-1		4	3

I 組 16コート		平三中A	富久山卓球B	中央台南中C		得点	順位
1	平第三中学校A		2-0	2-0		4	1
2	富久山卓球クラブB	0-2		2-0		3	2
3	中央台南中学校C	0-2	0-2			2	3

中学女子団体予選リーグ

【二階小体育館】

A 組 1～2コート		錦中	四倉・神谷クラブ	小名浜二中	泉中B	得点	順位
1	錦中学校	0-2	0-2	1-2	2-0	4	3
2	四倉・神谷卓球クラブ	2-0	0-2	2-1	2-0	6	1
3	小名浜第二中学校	2-1	1-2	0-2	2-0	5	2
4	泉中学校B	0-2	0-2	0-2	0-2	3	4

B 組 3～4コート		内郷一中	泉中A	久之浜中	勿来二中A	得点	順位
1	内郷第一中学校	0-2	0-2	2-1	0-2	4	4
2	泉中学校A	2-0	0-2	2-0	2-0	6	1
3	久之浜中学校	1-2	0-2	0-2	2-0	4	2
4	勿来第二中学校A	2-0	0-2	0-2	0-2	4	3

C 組 6～7コート		小名浜一中	勿来一中	平二中	平一中B	得点	順位
1	小名浜第一中学校	2-1	2-1	2-0	2-0	6	1
2	勿来第一中学校	1-2	2-0	2-0	2-1	5	2
3	平第二中学校	0-2	0-2	2-0	0-2	3	4
4	平第一中学校B	0-2	1-2	2-0	0-2	4	3

D 組 8～9コート		平一中A	古殿中	江名中	勿来二中B	得点	順位
1	平第一中学校A	0-2	0-2	2-0	2-0	5	2
2	古殿中学校	2-0	0-2	2-0	2-1	6	1
3	江名中学校	0-2	0-2	0-2	2-0	4	3
4	勿来第二中学校B	0-2	1-2	0-2	0-2	3	4

E 組 5コート		富久山卓球	中央台北中	平三中		得点	順位
1	富久山卓球クラブ	2-1	2-1	3-0		4	1
2	中央台北中学校	1-2	2-1	1-2		2	3
3	平第三中学校	0-3	2-1	3-0		3	2

中学男子団体決勝

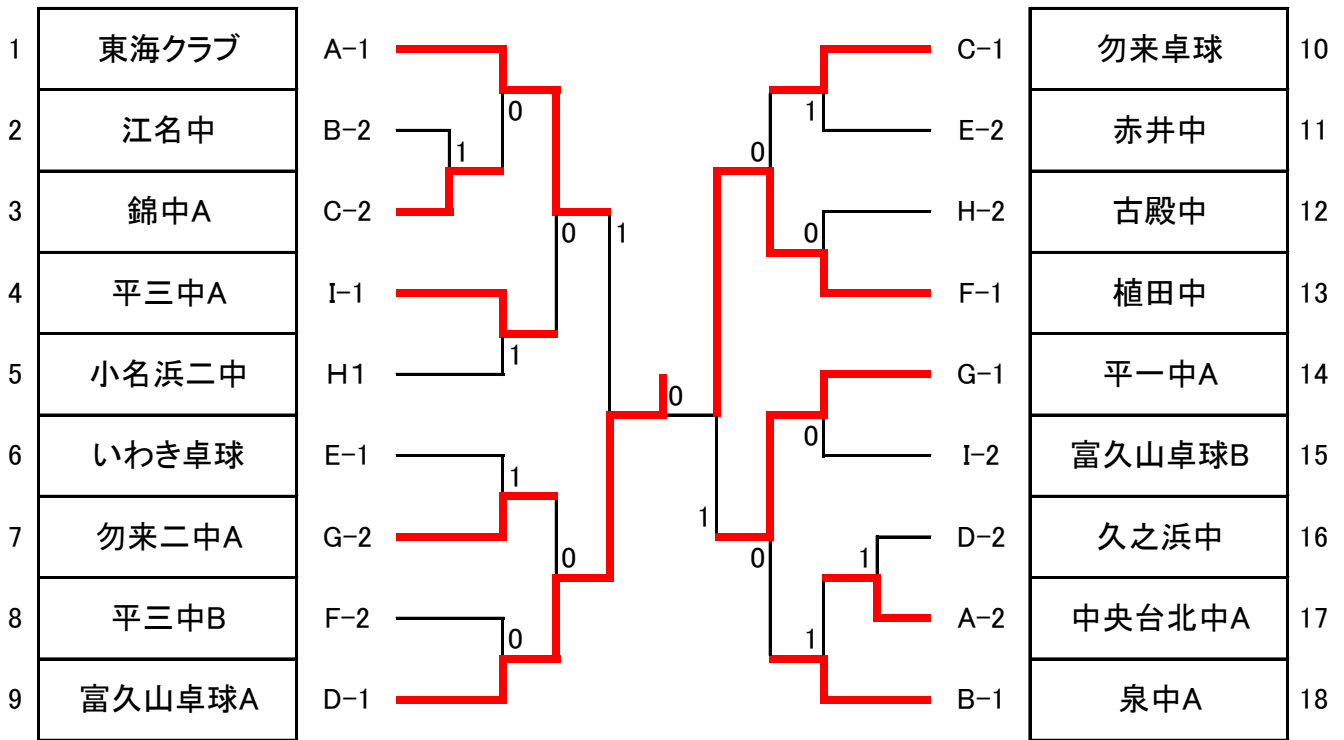

中学女子団体決勝

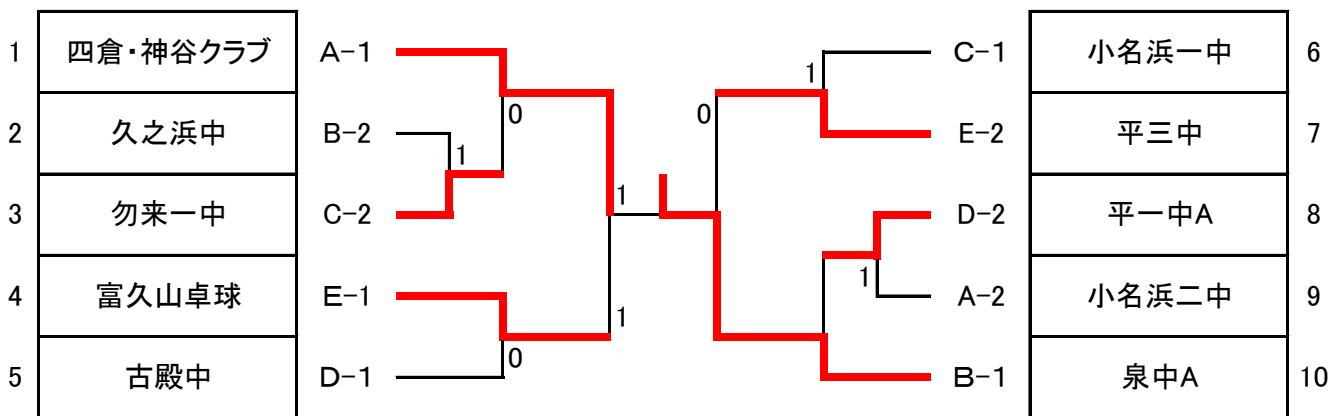

一般男子シングルス

1	渡辺 晃成 BEE CLOVER	菅沼 利輝 東日本国際大学	小川 知幸 クレハ	高橋 優 福島高専	1コート 一番目	
2	赤津一陽斗 卓魂	柳内 佑斗 いわき総合高校	河合 結翔 磐城農業高校	3コート 1番目		0
3	本多 泰知 東日本国際大学	野上 謙三 日立大みか	大槻 怜央 KOHGENJI	4コート 1番目		0
4	藤井 弘行 いわき卓球	安原 成 東日本国際大学	吉田 匠吾 いわきTTSクラブ	5コート 1番目		2
5	井村 謙太 仙台ジュニアクラブ	鈴木 直凜 FREE	中畝地 隼翔 土浦工業高	6コート 1番目		0
6	高橋 直也 いわき卓球会	佐々木 遼 富久山卓球クラブ	村岡一央翔 福島高専	7コート 1番目		2
7	船生 岳冬 東日本国際大学	下山田守一 平安クラブ	佐藤 秀成 KOHGENJI	8コート 1番目		2
8	新田 舜 東日本国際大学	工藤 涼雅 磐城農業高校	三國一弘樹 Target	放送コール 1番目		
9	鈴木 敏也 いわき卓球	高橋 侑史 東日本国際大学	内藤 真太郎 日立大みか	12コート 1番目		0
10	遠宮 雄斗 富久山卓球クラブ	木村 俊貴 BEE CLOVER	高木 遼永 KOHGENJI	13コート 1番目		1
11	清水 光 東日本国際大学	金子 茂雄 いわき卓球	吉田 和樹 azalea	14コート 1番目		
12	川村一翔 水戸ファイターズ	星一哲太郎 タレハ	古川真那斗 福島高専	15コート 1番目		0
13	佐藤 拓郎 拓郎とゆかいな仲間たち	山田 悠多呂 いわき卓球会	谷平 琉維 東日本国際大学	放送コール 2番目		
14	高橋 隼人 拓郎とゆかいな仲間たち	五十嵐 雅青 土浦一高	柏倉一大翔 磐城農業高校	放送コール 3番目		2
15	津雲 斗望 BEE CLOVER	遠藤 清史 いわき卓球	菅谷 幸治 HAYAKAWA	3コート 2番目		1
16	吉田 裕雪 東日本国際大学	王 優世 福島高専	菊地 優月 いわき総合高校	4コート 2番目		2
17	大川 留生 東日本国際大学	柴田 晃希 福島高専	吉川 拓 いわき卓球会	5コート 2番目		1
18	萩原 秀久 BBJ	根本 丈瑠 KOHGENJI	岡田 亮 クレハ	6コート 2番目		0
19	大澤 柊 いわき卓球	佐々木 惇 CIT	緑川一翔空 磐城農業高校	放送コール 4番目		2
20	原島 吏久哉 東日本国際大学	後藤 凜 東京理科大学	吉田 秀喜 日立大みか	7コート 2番目		1
21	安田 正彦 FREE	笠間 康太 宮城教育大学	秋房 史人 福島高専	8コート 2番目		0
22	佐藤 宏樹 拓郎とゆかいな仲間たち	若松 龍志郎 東日本国際大学	渡辺 守 川口高校	12コート 2番目		1
23	伊藤 魁星 富久山卓球クラブ	山野辺陸斗 東日大昌平高校	武田 学之 いわき卓球	13コート 2番目		0
24	熊木 玄 東日本国際大学	廣瀬 琥瞳 土浦工業高	鈴木 壱斗 福島高専	14コート 2番目		2
25	滝 康成 双葉卓球クラブ	岡部 裕哉 azalea	真柄壮一郎 KOHGENJI	15コート 2番目		0
26	津口 創士 BEE CLOVER	菊地 心友 東日本国際大学	物江 秀弥 クレハ	草野一樺丹 磐城農業高校	2コート 一番目	1

一般女子シングルス

1	根本 和恵 いわき卓球	桑原 みずき 東日本国際大学	鈴木 桃佳 磐城一高		放送コール		
2	佐藤 優奈 磐城一高	二瓶 有加 東日本国際大学	植野 真澄 CIT		9コート 1番目		0
3	吉田 百華 東日本国際大学	小倉 正恵 磐城一高	蛭名はるひ いわきTTSクラブ		10コート 1番目		0
4	原田 優芽 拓郎とゆかいな仲間たち	太田 智望 東日本国際大学	柳内 虹空 磐城一高		11コート 1番目		0
5	檜村 朱里 東日本国際大学	板橋 あや CIT	正木 巴結 磐城一高		9コート 2番目		0
6	苺宿 結衣 富久山卓球クラブ	吉田 美憂 東日本国際大学	滝一若菜 いわき卓球		10コート 2番目		1
7	松崎 夢 磐城一高	青柳 文香 CIT	新妻りょう 東日大昌平高校		11コート 2番目		0

一般男子団体予選リーグ

A 組 15コート		いわ卓A	卓栄会	新潟大学D	得点	順位
1	いわき卓球A		2-1	不戦勝	4	1
2	いわき卓栄会	1-2		不戦勝	3	2
3	新潟大学D	棄権	棄権		0	3

B 組 16コート		東日本A	初老	TTSオレンジA	得点	順位
1	東日本国際大学A		2-0	2-0	4	1
2	チーム初老	0-2		2-0	3	2
3	いわきTTSオレンジA	0-2	0-2		2	3

C 組 20コート		新潟大学A	みやた1+2	CIT	得点	順位
1	新潟大学A		棄権	棄権	0	3
2	みやたクラブ1+2	不戦勝		3-0	4	1
3	CIT	不戦勝	0-3		3	2

D 組 21~22コート		BEE CLOVER	東日本C	UEDA	福島高専	得点	順位
1	BEE CLOVER		2-0	2-0	2-0	6	1
2	東日本国際大学C	0-2		2-0	2-0	5	2
3	チームUEDA	0-2	0-2		2-0	4	3
4	福島高専	0-2	0-2	0-2		3	4

E 組 23~24コート		東日本B	いわ卓B	TTSオレンジB	磐城	得点	順位
1	東日本国際大学B		2-0	2-0	2-0	6	1
2	いわき卓球B	0-2		2-0	2-0	5	2
3	いわきTTSオレンジB	0-2	0-2		0-2	3	4
4	磐城	0-2	0-2	2-0		4	3

F 組 25~26コート		みやたクラブ1	新潟大学C	土浦一工業	福島卍	得点	順位
1	みやたクラブ1		不戦勝	2-0	2-1	6	1
2	新潟大学C	棄権		棄権	棄権	0	4
3	土浦一工業	0-2	不戦勝		1-2	4	3
4	福島卍リベンジャーズ	1-2	不戦勝	2-1		5	2

G 組 27~28コート		卓魂	新潟大学B	クレハ	KOHGENJI	得点	順位
1	卓魂		不戦勝	2-0	2-0	6	1
2	新潟大学B	棄権		棄権	棄権	0	4
3	クレハ	0-2	不戦勝		2-1	5	2
4	KOHGENJI	0-2	不戦勝	1-2		4	3

H 組 29~30コート		拓郎と仲間	みやた1+1	azalea	IWAKI卓球	得点	順位
1	拓郎とゆかいな仲間たち		2-0	2-0	2-0	6	1
2	みやたクラブ1+1	0-2		2-0	2-0	5	2
3	azalea	0-2	0-2		1-2	3	4
4	IWAKI卓球倶楽部	0-2	0-2	2-1		4	3

一般男子団体決勝

1	いわき卓球A
2	チーム初老
3	クレハ
4	拓郎とゆかいな仲間たち
5	東日本国際大学B
6	福島卍リベンジャーズ
7	CIT
8	BEE CLOVER

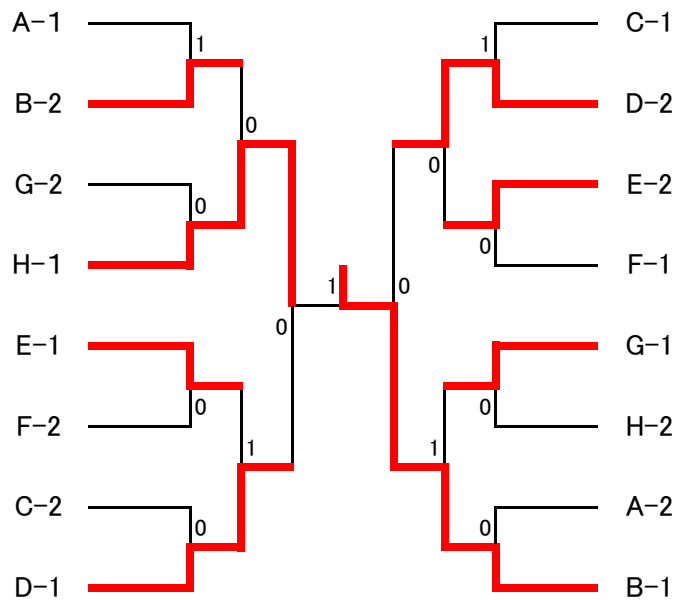

みやたクラブ1+2	9
東日本国際大学C	10
いわき卓球B	11
みやたクラブ1	12
卓魂	13
みやたクラブ1+1	14
いわき卓栄会	15
東日本国際大学A	16

一般女子団体

17～19コート		東日本	いわ卓	一高	泉クラブ	学法石川	CIT	得点	順位
1	東日本国際大学		2-0	2-1	2-0	2-0	2-0	10	1
2	いわき卓球	0-2		1-2	2-0	2-0	2-0	8	3
3	磐城一高	1-2	2-1		2-0	2-0	2-1	9	2
4	泉クラブ	0-2	0-2	0-2		2-0	1-2	6	5
5	学法石川高校	0-2	0-2	0-2	0-2		0-2	5	6
6	CIT	0-2	0-2	1-2	2-1	2-0		7	4

【試合順】 ① 1-6, 2-5, 3-4 ② 1-5, 4-6, 2-3 ③ 1-4, 3-5, 2-6
 ④ 1-3, 2-4, 5-6 ⑤ 1-3, 2-4, 5-6 ⑥ 1-2, 3-6, 4-5

小学生男子シングルス(4年生以下)

会場：一階剣道場

	A 組	1コート 1番目	村上 史也	三馬 悠翔	大和 怜夢	田中 善	得点	順位
1	村上 史也	南光ジュニア		3-0	3-0	3-0	6	1
2	三馬 悠翔	白河中央キッズ	0-3		0-3	3-0	4	3
3	大和 怜夢	金谷卓球クラブ	0-3	3-0		3-0	5	2
4	田中 善	Team SANKYO	0-3	0-3	0-3		3	4

	B 組	2コート 1番目	月井 大貴	末永 健悟	酒井一心平	本田 諭史	得点	順位
1	月井 大貴	T.T彩たま		3-1	不戦勝	3-0	6	1
2	末永 健悟	勿来卓球クラブ	1-3		不戦勝	3-0	5	2
3	酒井一心平	サンシャイン	棄権	棄権		棄権	0	4
4	本田 諭史	多賀クラブ	0-3	0-3	不戦勝		4	3

	C 組	1コート 2番目	木田 貴喜	日下 陽太	林 隆暲		得点	順位
1	木田 貴喜	いわき卓球		3-0	3-0		4	1
2	日下 陽太	南光ジュニア	0-3		2-3		2	3
3	林 隆暲	金谷卓球クラブ	0-3	3-2			3	2

	D 組	2コート 2番目	遠藤一伝	岡田 堅信	今泉蔵之介		得点	順位
1	遠藤一伝	サンシャイン		棄権	棄権		0	3
2	岡田 堅信	磯原ジュニア	不戦勝		3-2		4	1
3	今泉蔵之介	金谷卓球クラブ	不戦勝	2-3			3	2

	E 組	放送コール	稲田 海斗	門馬 我空	鈴木 晃		得点	順位
1	稲田 海斗	卓風会		1-3	3-0		3	2
2	門馬 我空	いわき卓球	3-1		3-0		4	1
3	鈴木 晃	勿来卓球クラブ	0-3	0-3			2	3

決勝

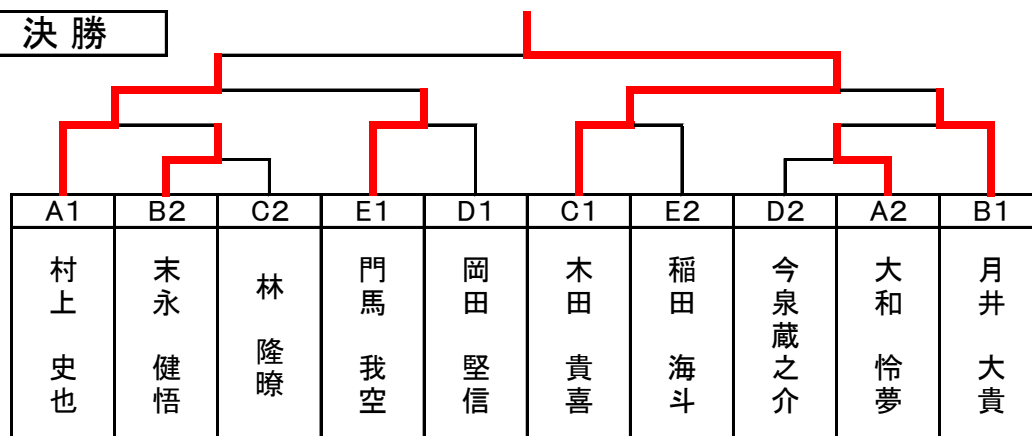

小学生女子シングルス(4年生以下)

会場：一階剣道場

	A 組	3コート 1番目	竹森 心晴	日下 智陽	小平 纏	川辺 芽子	得点	順位
1	竹森 心晴	勿来卓球クラブ		3-0	3-0	3-0	6	1
2	日下 智陽	南光ジュニア	0-3		2-3	3-0	4	3
3	小平 纏	いわき卓球	0-3	2-3		3-0	5	2
4	川辺 芽子	サンシャイン	0-3	0-3	0-3		3	4

	B 組	4コート 1番目	三瓶 奏美	村上 來未	川崎 理未	本田 有里	得点	順位
1	三瓶 奏美	勿来卓球クラブ		3-0	3-1	3-0	6	1
2	村上 來未	南光ジュニア	0-3		0-3	0-3	3	4
3	川崎 理未	いわき卓球	1-3	3-0		0-3	4	3
4	本田 有里	多賀クラブ	0-3	3-0	3-0		5	2

	C 組	放送コール	和田 佳愛	田中一希	飯田 光莉		得点	順位
1	和田 佳愛	卓風会		不戦勝	3-2		4	1
2	田中一希	いわき卓球	棄権		棄権		0	3
3	飯田 光莉	神谷クラブ	2-3	不戦勝			3	2

決勝

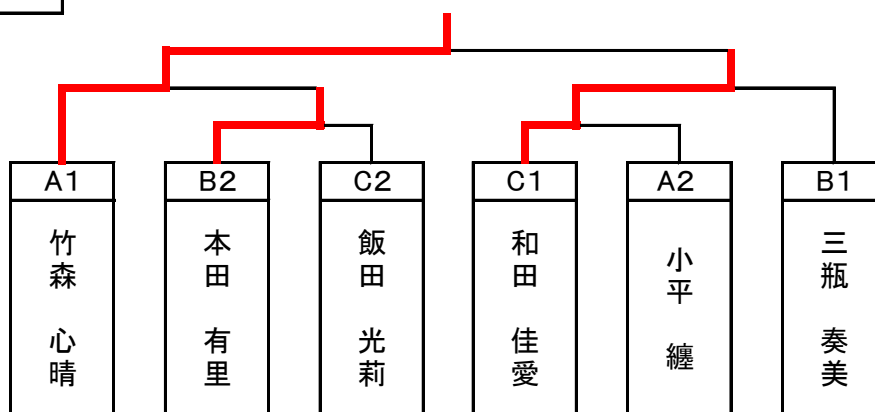

小学生男子シングルス(6年生以下)

会場：二階小体育館

	A 組	1コート 1番目	伊東 翼	鈴木 泰生	恩田 悠生		得 点	順位
1	伊東 翼	磯原ジュニア		3-1	3-0		4	1
2	鈴木 泰生	勿来卓球クラブ	1-3		1-3		2	3
3	恩田 悠生	いわき卓球	0-3	3-1			3	2

	B 組	2コート 1番目	橋本 蒼生	茂垣 航	金成 柊吾		得 点	順位
1	橋本 蒼生	勿来卓球クラブ		3-0	3-0		4	1
2	茂垣 航	日製日立クラブ	0-3		3-1		3	2
3	金成 柊吾	いわき卓球	0-3	1-3			2	3

	C 組	1コート 2番目	蛭田 圭亮	日下 昂大	林 明希		得 点	順位
1	蛭田 圭亮	いわき卓球		3-2	3-0		4	1
2	日下 昂大	南光ジュニア	2-3		1-3		2	3
3	林 明希	Team SANKYO	0-3	3-1			3	2

	D 組	2コート 2番目	北館 成祐	末永 悠悟	三好 奏人		得 点	順位
1	北館 成祐	神谷クラブ		3-0	3-0		4	1
2	末永 悠悟	勿来卓球クラブ	0-3		3-0		3	2
3	三好 奏人	いわき卓球	0-3	0-3			2	3

決勝

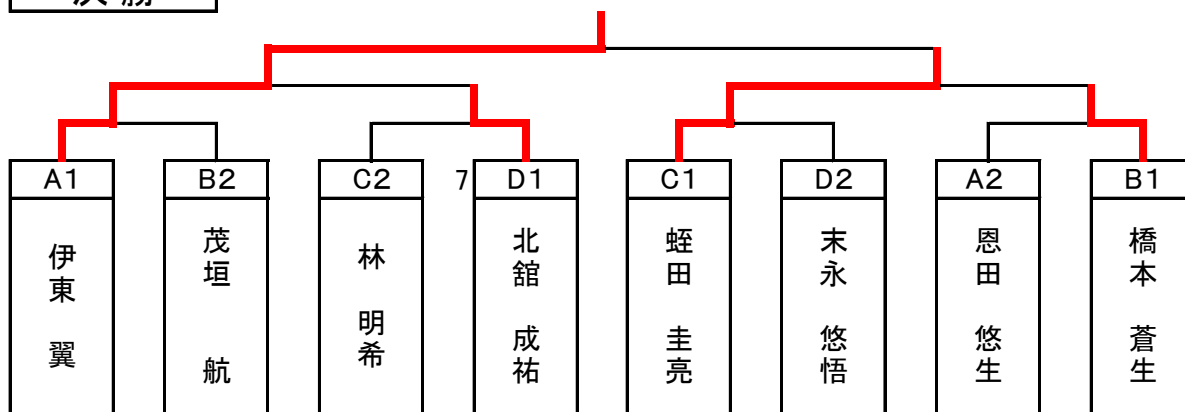

小学生女子シングルス(6年生以下)

会場：一階剣道場

	A 組	5コート 1番目	遠藤 宇咲	佐藤 羽潤	小林 奈央	宮本 結彩	得点	順位
1	遠藤 宇咲	サンシャイン		3-0	3-0	3-0	6	1
2	佐藤 羽潤	四倉卓球クラブ	0-3		3-0	3-0	5	2
3	小林 奈央	卓風会	0-3	0-3		3-1	4	3
4	宮本 結彩	多賀クラブ	0-3	0-3	1-3		3	4

	B 組	6コート 1番目	小林 育実	高田 杏	鈴木 杏	藤咲 瑠月	得点	順位
1	小林 育実	四倉卓球クラブ		3-0	3-0	3-0	6	1
2	高田 杏	サンシャイン	0-3		3-0	3-1	5	2
3	鈴木 杏	Over Limit	0-3	0-3		3-0	4	3
4	藤咲 瑠月	多賀クラブ	0-3	1-3	0-3		3	4

	C 組	5コート 2番目	秋山 愛瑠	新妻 由萌	會田 瑛麻		得点	順位
1	秋山 愛瑠	いわき卓球		3-1	3-0		4	1
2	新妻 由萌	Team SANKYO	1-3		3-1		3	2
3	會田 瑛麻	四倉卓球クラブ	0-3	1-3			2	3

	D 組	6コート 2番目	大串 咲桜	野木 日葵	菅波 瑠那		得点	順位
1	大串 咲桜	多賀クラブ		3-0	3-0		4	1
2	野木 日葵	神谷クラブ	0-3		3-0		3	2
3	菅波 瑠那	双葉卓球クラブ	0-3	0-3			2	3

	E 組	放送コール	渡辺 芹夏	町 結月	安島 菜愛		得点	順位
1	渡辺 芹夏	四倉卓球クラブ		3-0	3-0		4	1
2	町 結月	水戸ファイターズ	0-3		3-0		3	2
3	安島 菜愛	勿来卓球クラブ	0-3	0-3			2	3

決勝

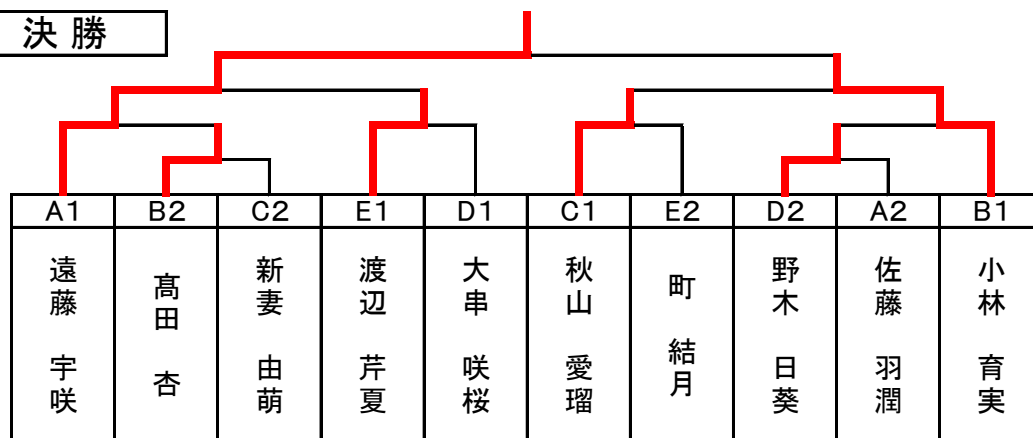

中学男子シングルス No. 1

1	井村 謙太 仙台ジュニアクラブ	緑川 元彬 錦中学校	小松 新 勿来第二中学校	3 1コート 1 番目
2	鈴木 碧斗 磐崎中学校	佐藤一心夫 江名中学校	井出福太郎 久之浜中学校	3 2コート 1 番目
3	南良原 旭 泉中学校	小野 智章 平第三中学校	加瀬 優生 玉川中学校	3 3コート 1 番目
4	虹川 歩夢 勿来第二中学校	繁田 悠吾 中央台南中学校	大平 拓海 内郷第一中学校	3 4コート 1 番目
5	鈴木 翔太 泉中学校	濱田 碧 平第二中学校	遠藤 蓮 湯本第一中学校	3 5コート 1 番目
6	橋本 悠生 東海クラブ	石井 蒼空 江名中学校	佐藤 颯飛 小名浜第二中学校	3 6コート 1 番目
7	篠崎 亮汰 中央台南中学校	宮本 裕晟 多賀クラブ	三浦 琉聖 植田中学校	3 1コート 2 番目
8	梅田 紘矢 平第三中学校	三部 悠希 赤井中学校	坂本 悠大 玉川中学校	3 2コート 2 番目
9	上野 理 平第一中学校	赤津 秋仁 豊間中学校	今泉 勇士郎 中央台北中学校	3 3コート 2 番目
10	鈴木 悠生 平第三中学校	芳賀 暖斗 古殿中学校	三森 空音 江名中学校	3 4コート 2 番目
11	横尾 蒼空 遠野中学校	安田 愛智 磐崎中学校	梅津 幸温 玉川中学校	3 5コート 2 番目
12	八城 光希 泉中学校	山野邊 優志 錦中学校	新妻 海人 草野中学校	3 6コート 2 番目
13	吉田 璃虎 平第一中学校	小野 篤志 勿来第二中学校	上遠野 礼歩 平第二中学校	3 7コート 2 番目
14	佐藤 遼河 泉中学校	金本 翔平 小名浜第二中学校	田村 緑穂 江名中学校	3 8コート 2 番目
15	末永 陽人 湯本第一中学校	佐藤 圭恭 中央台南中学校	荒川 武瑠 小名浜第一中学校	3 9コート 2 番目
16	作田 大貴 平第二中学校	大川 竜輝 磯原ジュニア	澤田 大和 平第三中学校	4 0コート 2 番目
17	大串 洸介 卓風会	齋藤 魁司 植田中学校	戸羽 俊介 内郷第一中学校	3 1コート 3 番目
18	久保 拓登 小名浜第二中学校	明智 淳吾 平第一中学校	脇本 想也 中央台北中学校	3 2コート 3 番目
19	水野 大空 赤井中学校	水野 凜音 平第三中学校	嶋原 優希 中央台南中学校	3 7コート 1 番目
20	吉田 旺生 江名中学校	藁谷 來斗 古殿中学校	林 佑樹 泉中学校	3 8コート 1 番目
21	富澤 理斗 植田中学校	赤津 創太 錦中学校	根本一琉太郎 赤井中学校	3 3コート 3 番目
22	仲田 悠真 多賀クラブ	工藤友次郎 久之浜中学校	志尾 大和 玉川中学校	3 4コート 3 番目
23	大友 啓護 勿来第二中学校	新妻 蒼波 湯本第一中学校	志賀 翔太 中央台北中学校	3 5コート 3 番目
24	鈴木 流樹亜 平第三中学校	齊藤 達義 江名中学校	石井 陸琥 内郷第一中学校	3 6コート 3 番目
25	四家 真翔 中央台南中学校	草野 大輝 磐崎中学校	永山 樹 錦中学校	3 7コート 3 番目
26	山本 達稀 東海クラブ	塩 瑛真 豊間中学校	坂下 翼 平第二中学校	3 8コート 3 番目
27	小鍛治 蒼汰 植田中学校	木幡宗一郎 平第一中学校	鈴木一太陽 中央台南中学校	3 9コート 3 番目
28	鈴木 陸玖 勿来第二中学校	菅田 優太郎 湯本第一中学校	堀越 洸太郎 中央台北中学校	4 0コート 3 番目
29	遠藤 暖仁 江名中学校	吉野 蒼星 内郷第一中学校	山野邊 快士 錦中学校	放送コール 1 番目
30	大平 朔也 勿来卓球クラブ	松本 晃大 草野中学校	大越 悠仁 平第二中学校	放送コール 2 番目
31	星野 遥音 多賀クラブ	豊田 琉伊 錦中学校	鈴木 瑛智 磐崎中学校	放送コール 3 番目
32	三瓶 豪 中央台北中学校	浅井 結翔 小名浜第一中学校	長谷川拓矢 玉川中学校	放送コール 4 番目
33	鈴木 康汰 植田中学校	濱松 直暉 中央台南中学校	門馬 瑠勇 江名中学校	3 9コート 1 番目
34	菅原 隆一 赤井中学校	鈴木 俊煌 古殿中学校	仲野 光 平第三中学校	4 0コート 1 番目
35	川田 真暉 日製日立クラブ	三好 陽太 小名浜第二中学校	蛭田 滯生 川部中学校	放送コール 5 番目

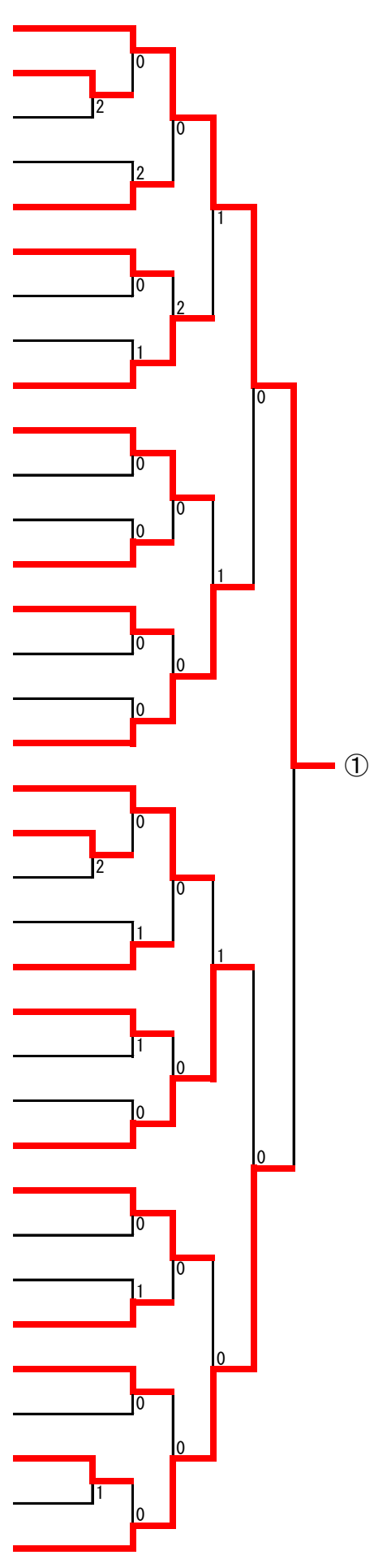

決勝戦
 ① 井村 謙太 仙台ジュニアクラブ 0 萩津 太陽 水戸ファイターズ ②

中学男子シングルス No. 2

会場：二階小体育館

36	荻津 太陽 水戸ファイターズ	竹田 健人 勿来第二中学校	芳賀一康真 錦中学校	3コート 1番目
37	松浦 陽汰 江名中学校	嶋脇 謙 平第三中学校	長沼 立樹 玉川中学校	4コート 1番目
38	富田 優吏 泉中学校	鈴木 逞真 多賀クラブ	加藤 漣 湯本第一中学校	5コート 1番目
39	岡田 幸大 平第三中学校	高橋 凜人 豊間中学校	白土 颯馬 中央台北中学校	6コート 1番目
40	平澤 悠樹斗 赤井中学校	木内一陽聖 植田中学校	中西 一翔 中央台南中学校	7コート 1番目
41	佐藤 優斗 あゆりジュニア	関根 蓮 玉川中学校	横田 倅希 久之浜中学校	8コート 1番目
42	横山 温輝 泉中学校	吹田 恭翔 小名浜第二中学校	大橋 柊耶 江名中学校	3コート 2番目
43	西村一琉生 磐崎中学校	秋田 拓澄 錦中学校	福岡 昇祈 内郷第一中学校	4コート 2番目
44	神永 優希 平第一中学校	佐藤一元哉 吉殿中学校	坂本 世名 平第二中学校	5コート 2番目
45	鴨志田隆人 東海クラブ	遠藤 蒼介 江名中学校	後藤 朝陽 勿来第二中学校	6コート 2番目
46	田中 龍 平第三中学校	志賀 月翔 玉川中学校	原田 響祐 泉中学校	7コート 2番目
47	馬上 天誠 小名浜第二中学校	遠藤 嘉人 内郷第一中学校	永田 康大 中央台南中学校	8コート 2番目
48	鈴木 悠太 泉中学校	赤津 一大 勿来卓球クラブ	遠藤 幸生 平第二中学校	9コート 2番目
49	水野 綾斗 古殿中学校	鈴木 颯真 中央台南中学校	田久 煌人 小名浜第一中学校	10コート 2番目
50	角田 悠斗 赤井中学校	八巻 和也 磐崎中学校	富樫 優希 平第一中学校	11コート 2番目
51	梅津 羽琉 錦中学校	長澤 空輝 中央台北中学校	松橋 優斗 平第三中学校	9コート 1番目
52	村田 隼斗 泉中学校	作山 晴哉 江名中学校	斉藤一蒼空 湯本第一中学校	10コート 1番目
53	相原 光希 植田中学校	工藤一優太 草野中学校	佐藤 翔真 玉川中学校	12コート 2番目
54	酒井 隼 あゆりジュニア	杉山一隼主 平第三中学校	江名 柊人 小名浜第二中学校	3コート 3番目
55	廣嶋 歩 磐崎中学校	竹貫 智葵 古殿中学校	酒井 黎 中央台北中学校	4コート 3番目
56	上原 悠暉 赤井中学校	紺野 陽大 勿来第二中学校	間野目 達弘 錦中学校	5コート 3番目
57	塩屋 雄太 平第三中学校	小野 優喜 豊間中学校	西山一颯人 植田中学校	6コート 3番目
58	渡邊一翔 小名浜第二中学校	藤咲 悠 多賀クラブ	大河原 康大 錦中学校	7コート 3番目
59	渡辺 隆由 泉中学校	平澤 翔太 赤井中学校	金子一塁 中央台北中学校	8コート 3番目
60	山本 大地 平第一中学校	鈴木 陸斗 磯原ジュニア	吉田 風飛 江名中学校	9コート 3番目
61	橋爪 翔 水戸ファイターズ	山木 康平 平第一中学校	赤津 悠真 平第二中学校	10コート 3番目
62	猪狩 大河 久之浜中学校	丹野 結斗 平第一中学校	渡部 蒼生 江名中学校	11コート 3番目
63	大和 拓夢 平第二中学校	飛田 和輝 磐崎中学校	老沼 龍叶 中央台南中学校	12コート 3番目
64	山邊 晶大 泉中学校	小野 一輝 植田中学校	目黒 快莉 平第二中学校	放送コール 1番目
65	橋本 青空 多賀クラブ	安藤 悠希 錦中学校	種邑 天 遠野中学校	放送コール 2番目
66	関根 創音 勿来第二中学校	志賀 遥心 玉川中学校	鈴木一蒼天 小名浜第三中学校	放送コール 3番目
67	根本 拓弥 古殿中学校	徳山一琉生 泉中学校	渡邊 紘斗 小名浜第一中学校	放送コール 4番目
68	山日 奏人 磐崎中学校	土赤 祐人 平第三中学校	橋本 将磨 中央台南中学校	11コート 1番目
69	佐藤 奨悟 植田中学校	菊池 瑛斗 内郷第一中学校	四家 陽太 江名中学校	12コート 1番目
70	萩原 秀久 BBJ	小高 颯介 中央台北中学校	鈴木 堅斗 草野中学校	放送コール 5番目

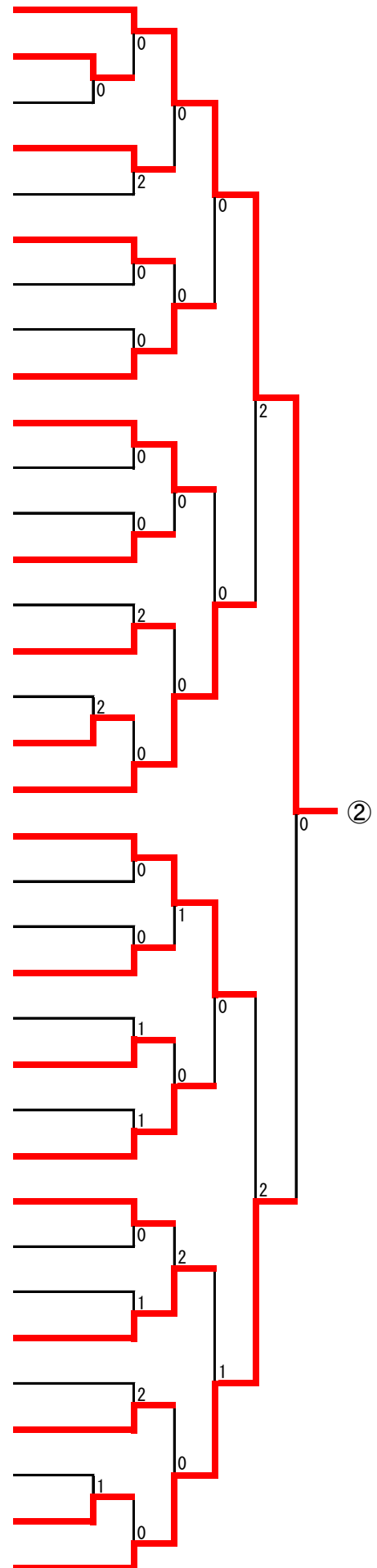

中学女子シングルス No. 1

1	三村 花愛 Over Limit	春日 津姫 内郷第一中学校	園部 葉 川部中学校	1コート 3番目
2	猪狩—優衣 小名浜第二中学校	宗像 美桜 小名浜第一中学校	金成 咲良 平第一中学校	1コート 1番目
3	上遠野 天寧 泉中学校	白土 咲彩 中央台南中学校	齊藤 愛理 錦中学校	2コート 1番目
4	湯田 さつき 内郷第一中学校	渡部—和 勿来第一中学校	平山 真珠美 平第二中学校	2コート 3番目
5	蛭田 美咲 古殿中学校	山崎 凜兔 平第三中学校	永井 惺 玉川中学校	3コート 3番目
6	山口 暖心 中央台北中学校	鈴木 麗乃 江名中学校	吉田 ひめ乃 小名浜第二中学校	4コート 3番目
7	田中 璃依 赤井中学校	吉田正碧咲 泉中学校	三戸 美奈 遠野中学校	3コート 1番目
8	小山 里衣紗 内郷第一中学校	沼田 彩花 川部中学校	遠藤 愛佳 平第一中学校	4コート 1番目
9	馬上 怜奈 小名浜第一中学校	長谷澤愛和 泉中学校	小松—瑠菜 草野中学校	5コート 1番目
10	高橋 尚子 久之浜中学校	蛭田 愛央 川部中学校	佐藤—栞 錦中学校	6コート 1番目
11	川崎 心美 勿来第一中学校	棚上 愛莉 湯本第一中学校	根本 煌莉 赤井中学校	5コート 3番目
12	須藤 菜々美 あゆりジュニア	神内 優花 遠野中学校	金子 歩葉 中央台北中学校	6コート 3番目
13	笹崎 玲奈 湯本第一中学校	渡辺 理緒 久之浜中学校	佐藤 祐希 泉中学校	7コート 1番目
14	三村 咲結希 白河中央キッズ	草野 萌衣 平第一中学校	西山 颯希 平第二中学校	8コート 1番目
15	中山 夢唯 Over Limit	安島 梨央 勿来第一中学校	鷺 聖恋 錦中学校	9コート 1番目
16	矢吹 結音 古殿中学校	斎藤 空來 泉中学校	佐藤 莉奈 江名中学校	10コート 1番目
17	高倉 麻帆 磯原ジュニア	久保田 すずな 豊間中学校	舟生 虹心 勿来第二中学校	7コート 3番目
18	和田 未来 多賀クラブ	清水 日菜乃 赤井中学校	神田 ひな 小名浜第一中学校	8コート 3番目
19	小野寺 紗千 内郷第一中学校	正木 愛莉 錦中学校	瀧口 希空 玉川中学校	11コート 1番目
20	吉田 星 平第一中学校	小森 望愛 泉中学校	山下 ていみい 川部中学校	12コート 1番目
21	酒井—楓奈 Over Limit	林 愛菜 小名浜第二中学校	片寄 愛菜 草野中学校	13コート 1番目
22	荒川 結依 勿来第一中学校	水野 絆希 古殿中学校	若松 咲良 中央台北中学校	14コート 1番目
23	栗原 彩佳 水戸ファイターズ	宮澤 柚羽 植田中学校	鈴木 姫梨 平第三中学校	9コート 3番目

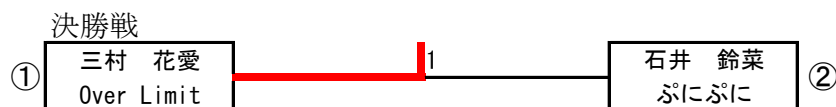
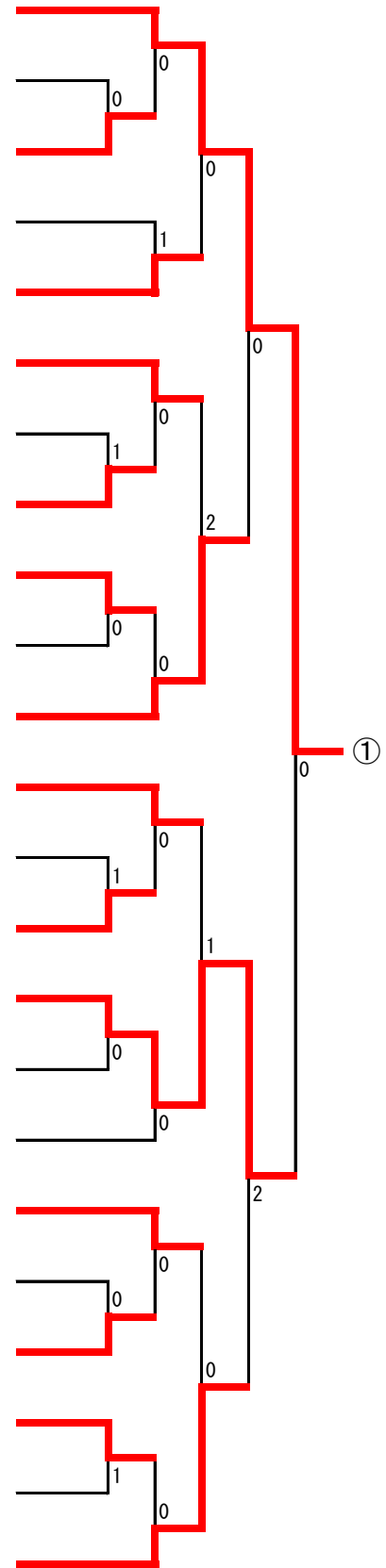

中学女子シングルス No. 2

24	栗原 彩綺 Over Limit	上村 花歩 豊間中学校	小野 維千日 小名浜第二中学校	10コート 3番目
25	荒川 結唯 古殿中学校	大森 葉月 久之浜中学校	小松 明星 平第一中学校	1コート 2番目
26	吉田 碧音 泉中学校	田口 雫 小名浜第一中学校	金子 紡祁 平第三中学校	2コート 2番目
27	丹治 あらた 草野中学校	砂金 楓果 泉中学校	大波 梓 平第二中学校	3コート 2番目
28	矢部 愛佳 久之浜中学校	小玉 彩心 古殿中学校	石井 そよか 中央台北中学校	4コート 2番目
29	大貫 和心 水戸ファイターズ	小田 沙和 勿来第二中学校	鈴木 咲那 玉川中学校	11コート 3番目
30	三瓶 美咲 勿来卓球クラブ	岡田 ひまり 赤井中学校	猪狩 百花 小名浜第一中学校	12コート 3番目
31	渡邊 陽菜 小名浜第二中学校	大和田怜那 久之浜中学校	酒井 杏乃 泉中学校	5コート 2番目
32	草野 琴音 平第一中学校	塚田 優華 錦中学校	小澤 世奈 遠野中学校	6コート 2番目
33	野木 光月 古殿中学校	安田 湊音 中央台北中学校	小林 あん奈 江名中学校	7コート 2番目
34	藁谷 杏 小名浜第二中学校	矢野 樹 平第一中学校	坂本 結葵 勿来第二中学校	8コート 2番目
35	石井 鈴菜 ぷにぷに	志賀 弥鈴 中央台南中学校	田中 咲楽 勿来第一中学校	13コート 3番目
36	倉富 累 小名浜第一中学校	小林 琥陽 江名中学校	坂本 夢菜 小名浜第二中学校	14コート 3番目
37	太田 愛結那 平第三中学校	長谷川 瑠奈 勿来第二中学校	谷平 麗樺 中央台北中学校	9コート 2番目
38	高安 優奈 Over Limit	白武 祐安 湯本第一中学校	星 百果 泉中学校	10コート 2番目
39	高田 心美 泉中学校	浅川 羽舞 久之浜中学校	小野寺 花怜 錦中学校	11コート 2番目
40	先崎 愛音 古殿中学校	大平 真央 平第三中学校	薄葉 愛乃 平第一中学校	12コート 2番目
41	鈴木 紗由樹 中郷ピンポン	清水 亜友里 勿来第一中学校	遠藤 心音 草野中学校	放送コール 1番目
42	中村 杏香 Over Limit	鈴木 和夏 小名浜第一中学校	小山一美咲 平第二中学校	放送コール 2番目
43	平山 七海 泉中学校	近藤 琉愛 豊間中学校	田子 亜梨沙 川部中学校	放送コール 3番目
44	後藤 鈴華 錦中学校	関内 七海 中央台北中学校	蛭田 結菜 泉中学校	13コート 2番目
45	水野 なつめ 古殿中学校	漆山 春佳 平第一中学校	齋藤 悠花 植田中学校	14コート 2番目
46	福島一志菜 大館中学校	安井 絢美 赤井中学校	田邊 詩織 勿来第二中学校	放送コール 4番目

