

令和3年度いわき卓球選手権大会

	1 位		2 位		3 位		3 位	
小学4年以下男子	小鍛治蒼汰	(勿来卓球クラブ)	長郷 樹	(Team SANKYO)	末永 悠悟	(勿来卓球クラブ)	遠藤 伝	(いわき卓球)
小学4年以下女子	川崎 心美	(いわき卓球)	新妻 由萌	(Team SANKYO)	小林 育実	(四倉卓球クラブ)	野木 日葵	(神谷クラブ)
小学6年以下男子	久保 拓登	(いわき卓球)	鈴木 悠生	(Team SANKYO)	山崎 善理	(いわき卓球)	神永 優希	(赤井Jr卓球クラブ)
小学6年以下女子	三瓶 美咲	(勿来卓球クラブ)	倉富 累	(いわき卓球)	鈴木陽菜香	(四倉卓球クラブ)	丹治あらた	(金谷卓球クラブ)
中学2年以下男子	遠藤 龍太	(赤井中)	松本 倫和	(植田中)	北舘 走祐	(草野中)	山野辺陸斗	(平一中)
中学2年以下女子	岡田 蒼衣	(玉川中)	佐藤 優奈	(中央台南中)	永山 和奏	(豊間中)	齋藤 ルイ	(錦中)
一般男子	橋本 卓央	(いわき卓球)	矢納 悠太	(東日本国際大学)	高橋 優磨	(東日本国際大学)	高橋 蓮	(東日本国際大学)
一般女子	塚田まどか	(東日本国際大学)	緑川 真未	(東日本国際大学)	安原 亜由	(東日本国際大学)	塩坪 心音	(いわき卓球)

	5 位		5 位		5 位		5 位	
中学2年以下男子	石野 大輔	(泉中)	鈴木 海渡	(磐崎中)	班目 秀玲	(小名浜二中)	正木 秀阿	(勿来卓球クラブ)
中学2年以下女子	見城 月菜	(いわき卓球)	見城 柚妃	(いわき卓球)	馬上 優奈	(小名浜一中)	松崎 夢	(小名浜二中)

※中学2年以下男女のみ第5位(ベスト8)表彰

入賞おめでとうございます！

小学生4年生以下男子

決勝 1 コート		1	2	3	4	得点	順位
	氏名	小鍛冶蒼汰	長郷 樹	末永 悠悟	遠藤 伝		
1	小鍛冶蒼汰 勿来卓球クラブ		○ 3-1	○ 3-0	○ 3-0	6	1
2	長郷 樹 TeamSANKYO	× 1-3		○ 3-1	○ 3-0	5	2
3	末永 悠悟 勿来卓球クラブ	× 0-3	× 1-3		○ 3-0	4	3
4	遠藤 伝 いわき卓球	× 0-3	× 0-3	× 0-3		3	4

小学生4年生以下女子

A 組 2 コート		1	2	3	4	得点	順位
	氏名	川崎 心美	佐藤 羽潤	竹森 心晴	野木 日葵		
1	川崎 心美 いわき卓球		○ 3-0	○ 3-0	○ 3-0	6	1
2	佐藤 羽潤 四倉卓球クラブ	× 0-3		× 0-3	× 0-3	3	4
3	竹森 心晴 勿来卓球クラブ	× 0-3	○ 3-0		× 0-3	4	3
4	野木 日葵 神谷クラブ	× 0-3	○ 3-0	○ 3-0		5	2

B 組 3 コート		1	2	3	4	得点	順位
	氏名	新妻 由萌	小林 育実	三瓶 奏美	遠藤 宇咲		
1	新妻 由萌 TeamSANKYO		○ 3-0	○ 3-0	○ 3-0	6	1
2	小林 育実 四倉卓球クラブ	× 0-3		○ 3-0	○ 3-0	5	2
3	三瓶 奏美 勿来卓球クラブ	× 0-3	× 0-3		× 0-3	3	4
4	遠藤 宇咲 いわき卓球	× 0-3	× 0-3	○ 3-0		4	3

小学生4年生以下女子
決勝トーナメント

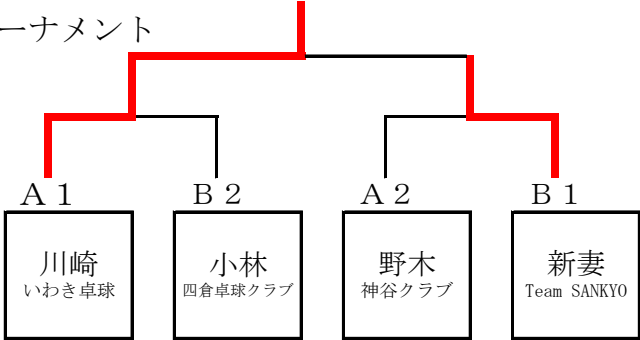

小学生6年生以下男子

A 組 4 コート			1	2	3	4	得点	順位
氏名			久保 拓登	鈴木 悠生	川上 峻			
1	久保 拓登	いわき卓球		○ 3-0	○ 3-0		4	1
2	鈴木 悠生	Team SANKYO	× 0-3		○ 3-0		3	2
3	川上 峻	いわき卓球	× 0-3	× 0-3			2	3

B 組 5 コート			1	2	3	4	得点	順位
氏名			神永 優希	山崎 善理	田中 創	大平 朔也		
1	神永 優希	赤井JR卓球		○ 3-0	○ 3-1	○ 3-0	6	1
2	山崎 善理	いわき卓球	× 0-3		○ 3-0	○ 3-0	5	2
3	田中 創	いわき卓球	× 1-3	× 0-3		○ 3-0	4	3
4	大平 朔也	勿来卓球クラブ	× 0-3	× 0-3	× 0-3		3	4

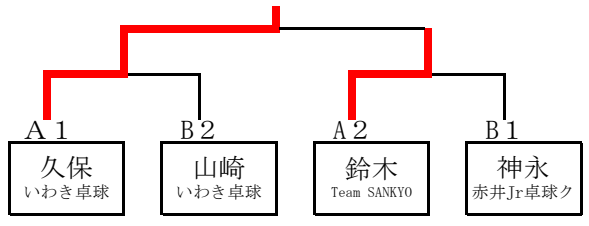

小学生6年生以下女子

A 組 6 コート			1	2	3	4	得点	順位
氏名			三瓶 美咲	丹治あらた	横濱 悠乃			
1	三瓶 美咲	勿来卓球クラブ		○ 3-0	○ 3-0		4	1
2	丹治あらた	金谷卓球クラブ	× 0-3		○ 3-0		3	2
3	横濱 悠乃	四倉卓球クラブ	× 0-3	× 0-3			2	3

B 組 7 コート			1	2	3	4	得点	順位
氏名			倉富 累	鈴木陽菜香	草野 琴音	山口 暖心		
1	倉富 累	いわき卓球		○ 3-0	○ 3-0	○ 3-0	6	1
2	鈴木陽菜香	四倉卓球クラブ	× 0-3		○ 3-0	○ 3-0	5	2
3	草野 琴音	赤井JR卓球	× 0-3	× 0-3		× 0-3	3	4
4	山口 暖心	神谷クラブ	× 0-3	× 0-3	○ 3-0		4	3

C 組 8 コート			1	2	3	4	得点	順位
氏名			佐藤 美羽	小山里衣紗	柴田 夏海	吉田 星		
1	佐藤 美羽	四倉卓球クラブ		○ 3-0	○ 3-0	○ 3-0	6	1
2	小山里衣紗	金谷卓球クラブ	× 0-3		○ 3-0	○ 3-0	5	2
3	柴田 夏海	勿来卓球クラブ	× 0-3	× 0-3		○ 3-0	4	3
4	吉田 星	赤井JR卓球	× 0-3	× 0-3	× 0-3		3	4

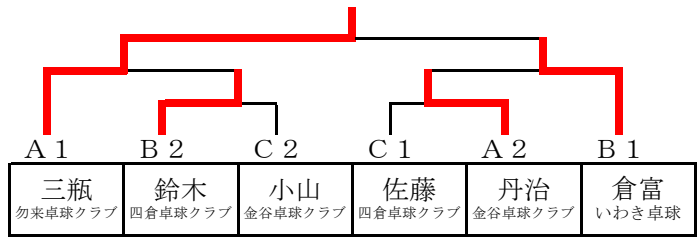

中学2年以下男子(1)

1	遠藤 龍太 赤井中	鈴木 陽斗 中央台南中	吉田 悠斗 湯本一中	15コート 3番目
2	苅込 陽 中央台北中	大柳 湧来 内郷一中	國井 基史 勿来二中	1コート 1番目
3	猪狩 和樹 久之浜中	飯野 晴 草野中	吉田 智哉 磐崎中	2コート 1番目
4	木村 和喜 中央台南中	山崎 聖人 平一中	皆川 夕來 中央台北中	3コート 1番目
5	鈴木 大翔 磐崎中	比佐 心音 泉中	梅田 悠矢 平三中	4コート 1番目
6	小川 雅斗 小名浜二中	佐藤 遥磨 内郷一中	根本寅次郎 植田中	5コート 1番目
7	秋元 健吾 勿来二中	平子 恒介 玉川中	櫛田 光星 江名中	6コート 1番目
8	大野 巖斗 小名浜一中	矢作 佑 平二中	草野 奏風 平一中	16コート 3番目
9	日向 翼 植田中	武田 諒太 中央台南中	佐藤 太一 泉中	7コート 1番目
10	鈴木 歩人 豊間中	坂本 夢真 小名浜二中	野崎 陸斗 錦中	8コート 1番目
11	草野 浩生 泉中	今成 優太 湯本一中	服部 倅歩 内郷一中	9コート 1番目
12	白土 然 江名中	瀧澤 蒼也 草野中	小松 優太 磐崎中	10コート 1番目
13	長澤 倅輝 玉川中	小野 陽斗 勿来二中	柴田 鳳雅 久之浜中	17コート 3番目
14	桑田 眞大 植田中	猪狩 斗煌 久之浜中	猪狩 英汰 平一中	18コート 3番目
15	柴田 晃希 玉川中	安田 優翔 磐崎中	竹島 優真 錦中	11コート 1番目
16	渡邊 龍聖 勿来二中	鈴木 優人 湯本一中	古川 宗菜 泉中	12コート 1番目
17	鈴木 智仁 平三中	河野 海翔 小名浜二中	下遠野龍聖 植田中	13コート 1番目
18	木内 憂輝 内郷一中	佐藤 陽斗 小名浜一中	佐藤 瑛晟 玉川中	14コート 1番目
19	金賀 遼真 草野中	太田 光一 泉中	桑原璃綺斗 江名中	15コート 1番目
20	芳賀 永悟 磐崎中	清野 大成 中央台南中	内田 琉生 勿来二中	16コート 1番目
21	石野 大輔 泉中	伊藤 祐輔 平一中	渡邊 歩睦 小名浜二中	17コート 1番目
22	國井 悠生 湯本一中	柳内 佑斗 草野中	佐藤 朝彬 中央台南中	18コート 1番目
23	兼田 悠希 磐崎中	平松 汰鷹 江名中	緑川 永真 内郷一中	19コート 1番目
24	園部 夏來 平二中	最上 翔真 玉川中	須藤 啓斗 赤井中	20コート 1番目
25	高橋 優 江名中	木村 俐想 植田中	渡邊 煌 磐崎中	21コート 1番目
26	森崎 潤瑠 内郷一中	秋元 朱翔 勿来二中	西楨 光希 平三中	22コート 1番目
27	相原 光希 勿来卓球クラブ	正木 翔梧 錦中	佐藤 柇斗 入遠野中	19コート 3番目

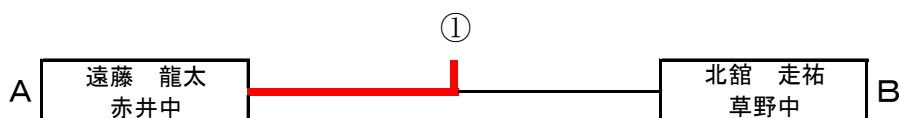
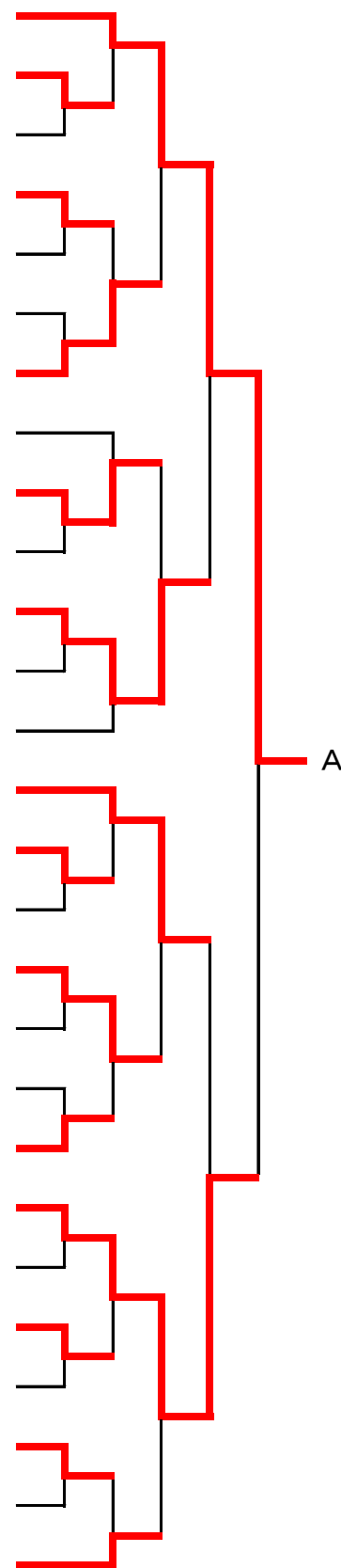

中学2年以下男子(2)

28	北舘 走祐 草野中	渡邊 駿 小名浜二中	志賀 雅樹 平三中	20コート 3番目
29	芳賀 遼太 川部中	秋房 史人 泉中	中村 寛太 小名浜一中	23コート 1番目
30	王 優世 平一中	會川 光樹 玉川中	手塚 春道 中央台南中	24コート 1番目
31	園部 優空 湯本一中	後藤陽那太 勿来二中	野中 大翔 泉中	25コート 1番目
32	小鍛治 暖 錦中	新妻 昂 久之浜中	橋本 凌汰 小名浜二中	26コート 1番目
33	石井 斗磨 植田中	平 晃伎 江名中	小峰 凜空 内郷一中	27コート 1番目
34	草野 泰成 小名浜二中	高田 拓夢 磐崎中	秋元 力 赤井中	28コート 1番目
35	安 優虹 植田中	菱沼 雅輝 勿来二中	馬上 日向 湯本一中	21コート 3番目
36	村岡 央翔 平三中	猪狩 凜音 平一中	高崎 琉生 泉中	29コート 1番目
37	片寄 大樹 小名浜一中	柴田 有 玉川中	村瀬 蓮斗 中央台北中	30コート 1番目
38	永井 日向 玉川中	吉田 匠 中央台南中	草野 翼 小名浜二中	31コート 1番目
39	扇阪 桔恭 勿来二中	佐藤 駿 磐崎中	二階堂日向 錦中	32コート 1番目
40	猪狩 和磨 内郷一中	鈴木 蓮 平二中	大井 優翔 江名中	22コート 3番目
41	長郷 大樹 平三中	鈴木 悠浩 勿来二中	有賀 悠太 湯本一中	23コート 3番目
42	伊知川雄祐 中央台南中	阿部 蒼大 玉川中	遠藤 大斗 江名中	33コート 1番目
43	班目 秀玲 小名浜二中	新妻 快斗 草野中	緑川 亮 内郷一中	34コート 1番目
44	福田 陽也 中央台北中	黒澤 碧海 内郷一中	東條 逢夢 植田中	35コート 1番目
45	鈴木 大惺 平二中	國井皇太郎 磐崎中	面川 尊昌 入遠野中	36コート 1番目
46	二瓶 大輝 いわき卓球	鈴木 柑太 平一中	高木 絆玖 錦中	24コート 3番目
47	川上 諒人 磐崎中	紺野 千明 勿来二中	先崎 心人 泉中	1コート 2番目
48	竹内 淳哉 平一中	渡辺 駿 小名浜二中	高木 宣吾 平二中	2コート 2番目
49	鈴木 智士 中央台南中	飯田悠太郎 内郷一中	草野 龍斗 湯本一中	3コート 2番目
50	小要 優人 江名中	佐藤 怜旺 玉川中	八取 弾 泉中	4コート 2番目
51	宗像 真叶 錦中	伊藤 慶介 植田中	今野 翔太 平一中	5コート 2番目
52	佐藤 悠太 入遠野中	鈴木 春成 中央台南中	柳井 涉夢 平三中	6コート 2番目
53	鈴木 眞介 赤井中	今野 陽介 久之浜中	金賀 陽彦 草野中	25コート 3番目

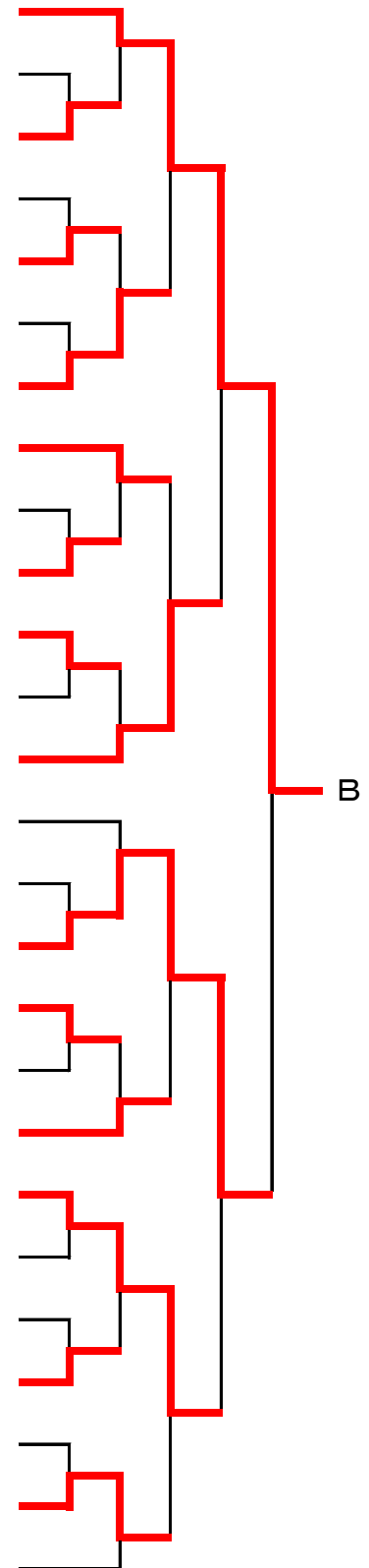

中学2年以下男子(3)

54	正木 秀阿 勿来卓球クラブ	小泉 直斗 平二中	薄羽 春斗 湯本一中	26コート 3番目
55	根本 陽向 赤井中	八鍬 心 中央台南中	上遠野優空 植田中	7コート 2番目
56	木村 悠杜 草野中	阿部 恵明 久之浜中	佐藤伽美那 泉中	8コート 2番目
57	石山 りく 平一中	大槻 直央 平三中	小谷津結人 玉川中	9コート 2番目
58	本間 龍太 泉中	五十嵐由尉 磐崎中	飯塚 涉夢 江名中	10コート 2番目
59	松原 拓海 玉川中	桑宮 京吾 小名浜二中	椎名 栄太 錦中	11コート 2番目
60	西間木詩音 内郷一中	根本 涼 赤井中	柳澤 隼人 勿来二中	12コート 2番目
61	齊藤 信雄 小名浜一中	草野 智哉 平一中	相田 蒼空 中央台北中	27コート 3番目
62	須永 優樹 小名浜二中	古市 宗聖 中央台南中	矢吹 幹太 玉川中	13コート 2番目
63	青柳 玲次 入遠野中	加藤 拓己 磐崎中	山崎 真平 江名中	14コート 2番目
64	鈴木 健太 磐崎中	鈴木 壱斗 泉中	野村 悠磨 小名浜二中	15コート 2番目
65	片岡 良太 植田中	水野 翔貴 内郷一中	鈴木 晴 平二中	16コート 2番目
66	児山 颯 玉川中	酒井 蒼空 湯本一中	渡邊 哲平 勿来二中	28コート 3番目
67	岩淵 遥斗 泉中	山野遼隼斗 錦中	越渡 祐太 湯本一中	29コート 3番目
68	蛭田 流星 磐崎中	国井 逸貴 小名浜一中	吉野 琉聖 内郷一中	17コート 2番目
69	伊藤 浩優 植田中	鈴木 碧壬 中央台南中	安島 暖人 勿来二中	18コート 2番目
70	清水 柗吾 赤井中	阿部 光琉 平一中	伊野 昌栄 植田中	19コート 2番目
71	遠藤 風雅 久之浜中	川上 那智 泉中	久田 健 草野中	20コート 2番目
72	岩浜 直希 平二中	上出 千 江名中	石山 創健 内郷一中	21コート 2番目
73	榊田 蓮斗 小名浜二中	山口 稜太 入遠野中	金成 希歩 玉川中	22コート 2番目
74	小林 壮太 植田中	柴崎 瑛心 泉中	馬上一周大 江名中	23コート 2番目
75	百本 琉聖 中央台南中	箭内 涼太 平三中	馬上 耀登 小名浜二中	24コート 2番目
76	鈴木 滉太 玉川中	香野 明甫 内郷一中	鈴木 哉陽 勿来二中	25コート 2番目
77	鈴木 遥斗 草野中	渡邊 優真 川部中	河合 結翔 磐崎中	26コート 2番目
78	大和田真士 湯本一中	馬上 和也 植田中	鈴木 虹斗 泉中	27コート 2番目
79	大平 昌志 豊間中	柳井 友紀 久之浜中	志賀 祐介 中央台南中	28コート 2番目
80	山野辺陸斗 平一中	エルヒシャム 平二中	白石 悠 錦中	30コート 3番目

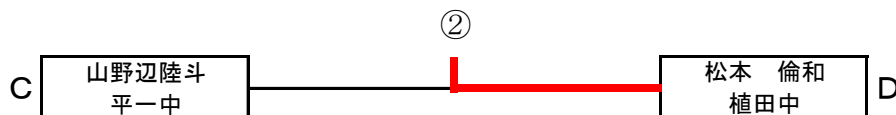
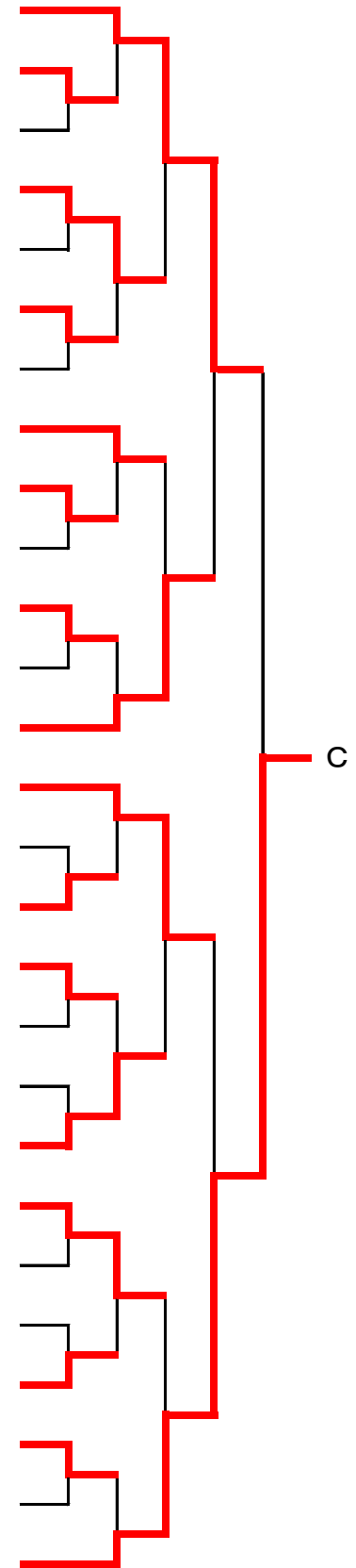

中学2年以下男子(4)

81	鈴木 琉音 平一中	氏田 蓮斗 草野中	黒澤 陽向 中央台南中	31コート 3番目
82	土屋 侑理 泉中	石貝 遥人 植田中	橋詰 広之 内郷一中	29コート 2番目
83	御前 結惺 平二中	永山 陽大 磐崎中	中山 恵陽 玉川中	30コート 2番目
84	後藤 啓太 錦中	房州 由多 泉中	山野辺雷己 湯本一中	31コート 2番目
85	関根 蛍 勿来二中	佐藤 昊 赤井中	伊藤 晃毅 小名浜二中	32コート 2番目
86	坂口 颯 江名中	新妻 悠希 平二中	佐藤 絢仁 内郷一中	33コート 2番目
87	大越 璃空 磐崎中	小沼 宇宙 入遠野中	鈴木 鷹臣 勿来二中	34コート 2番目
88	山崎 優音 小名浜二中	松本 昇真 草野中	古家 千大 内郷一中	35コート 2番目
89	渡部 颯太 錦中	村上 緋優 玉川中	菅野 空雅 植田中	36コート 2番目
90	坂下 周悟 泉中	蛭田 大心 勿来二中	山廻邊波琉 江名中	1コート 3番目
91	高橋 侑也 久之浜中	上遠野巨稀 中央台南中	河原 優 平三中	2コート 3番目
92	矢吹 太陽 中央台南中	古小高 樹 平一中	児玉 庵吏 内郷一中	3コート 3番目
93	杉山 千尋 小名浜二中	鈴木 遥人 平二中	小畑 瑛士 勿来二中	4コート 3番目
94	鈴木 海渡 磐崎中	大杉 隼人 小名浜一中	菅野 冬馬 湯本一中	32コート 3番目
95	那須 天壤 泉中	穂積 蒼空 植田中	渡邊 陽生 赤井中	33コート 3番目
96	吉田 璃音 平一中	小林 悠人 小名浜二中	高倉 大輝 中央台南中	5コート 3番目
97	谷津田優心 内郷一中	丹野 俊輔 江名中	田口 太希 玉川中	6コート 3番目
98	渡邊 爽 川部中	菅沼 理央 小名浜二中	齋藤 快吏 内郷一中	7コート 3番目
99	近内 颯 草野中	島田 奏 磐崎中	工藤 涼雅 錦中	8コート 3番目
100	山口 雄輝 いわき卓球	末永 海人 湯本一中	永嶋 陽向 平一中	34コート 3番目
101	河内 快吏 玉川中	磯邊 壮佑 泉中	林 悠月 平三中	9コート 3番目
102	佐川 仁都 勿来二中	柴田 楓雅 中央台北中	猪腰 朝陽 平一中	10コート 3番目
103	齋藤 佑磨 内郷一中	大平 修雅 錦中	根本 琉聖 小名浜二中	11コート 3番目
104	根本 皓太 湯本一中	酒井 広柊 中央台南中	柿村 真杜 久之浜中	12コート 3番目
105	関 一峰 平三中	大波 蒼芽 泉中	鈴木 一心 江名中	13コート 3番目
106	遠藤 尚輝 小名浜一中	柴藪 優志 玉川中	鈴木 蒼大 磐崎中	14コート 3番目
107	松本 倫和 植田中	佐藤 陽真 草野中	佐藤蒼太郎 平二中	35コート 3番目

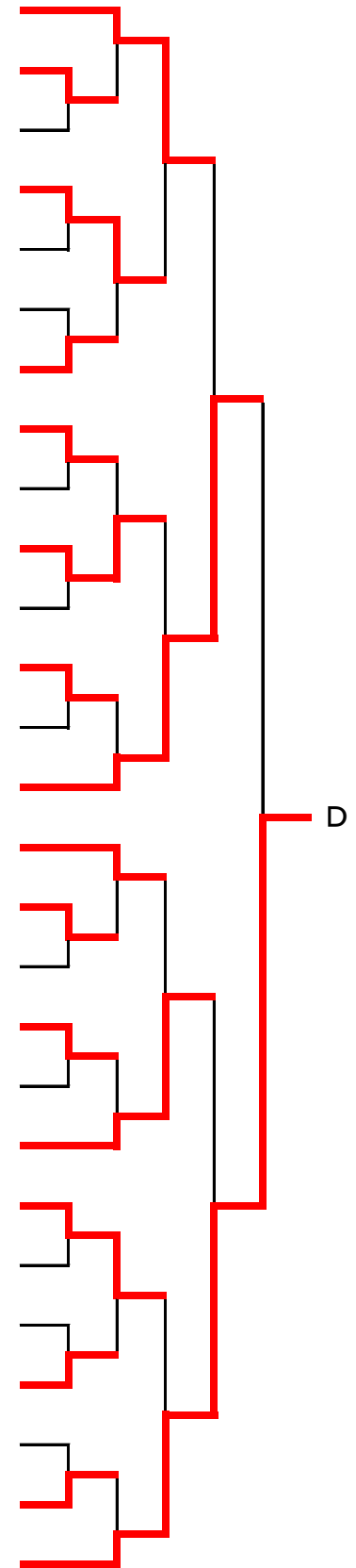

決勝戦



一階大体育館

中学2年以下女子

1	岡田 蒼衣 玉川中	菊地 里佳 錦中	阿部 桃華 勿来二中	鈴木つむぎ 湯本一中	18コート 1番目	
2	湯田ひなの 内郷一中	菅原 萌加 小名浜二中	長岡 華帆 平一中	20コート 1番目		
3	安島 麻琴 勿来一中	鈴木 美結 磐崎中	小野 玲奈 中央台南中	21コート 1番目		
4	蛭名はるひ Team SANKYO	田子さやか 川部中	山内 咲奈 平二中	22コート 1番目		
5	牛来 志織 平一中	前田 彩心 赤井中	馬上 瑠夏 中央台南中	23コート 1番目		
6	松本かえで 豊間中	曾我 藍奈 小名浜二中	木村 美結 久之浜中	24コート 1番目		
7	竹森 英恵 勿来卓球クラブ	渡辺 姫輝 植田中	草野 咲希 平三中	25コート 1番目		
8	柳内 虹空 赤井中	佐藤 優 平一中	菅野 鈴夢 中央台南中	26コート 1番目		
9	村上紗希奈 小名浜二中	渡邊 仁菜 平三中	根本 乃愛 植田中	27コート 1番目		
10	加村想乃香 草野中	小山田奈央 平二中	三浦 瑚町 泉中学校	28コート 1番目		
11	菅家 理恵 小名浜一中	金賀優希奈 勿来二中	平子 楓花 入遠野中	29コート 1番目		
12	佐藤 玲 勿来二中	遠藤 海七 湯本一中	齋藤 和花 内郷一中	30コート 1番目		
13	天海 杏香 錦中	荻谷 美海 江名中	志賀 百花 平三中	31コート 1番目		
14	大和田怜美紗 中央台南中	高橋ひなた 勿来一中	志賀 千紘 小名浜二中	32コート 1番目		
15	見城 月菜 いわき卓球	橋本 采奈 川部中	芳賀 琴音 草野中	33コート 1番目		
16	永山 和奏 豊間中	豊口ほのか 平二中	人見 佳那 中央台南中	34コート 1番目		
17	蛭田ひなの 勿来一中	谷 愛梨 江名中	今枝みさと 内郷一中	35コート 1番目		
18	富岡 優羽 小名浜一中	阿部 仁美 平三中	小松 優那 草野中	36コート 1番目		
19	狩野 静来 平一中	大和田咲名 川部中	本間 寧祢 小名浜二中	37コート 1番目		
20	青木 優奈 小名浜一中	渡部 友梨 錦中	谷津田真央 内郷一中	38コート 1番目		
21	安部 百愛 草野中	水庭 彩笑 中央台南中	西野 優心 久之浜中	39コート 1番目		
22	滝口かりん 勿来二中	田巻 玲奈 赤井中	久野 夢夏 小名浜二中	40コート 1番目		
23	小田桐 董 泉中学校	齋藤 妃里 湯本一中	古賀 怜美 中央台北中	20コート 2番目		
24	馬上 優奈 小名浜一中	佐藤 史織 中央台南中	佐藤ほのか 磐崎中	21コート 2番目		
25	長谷川 椿 赤井中	松崎春瑠美 平一中	岩尾 紗希 内郷一中	22コート 2番目		
26	児玉 珠星 中央台北中	小野 純菜 川部中	辻浦 里紗 勿来一中	23コート 2番目		
27	大津奈々美 植田中	野澤 彩花 玉川中	林 李華 小名浜二中	24コート 2番目		
28	鈴木さや奈 川部中	上遠野真和 入遠野中	渡辺 萁南 中央台南中	25コート 2番目		
29	猪狩ほのか 平二中	卯尾萌々花 勿来二中	馬上 日和 草野中	26コート 2番目		
30	渡邊 める 磐崎中	荻野 心春 豊間中	安岡 奏音 小名浜二中	27コート 2番目		
31	正木 巴結 錦中	高橋 璃妃 平三中	小川 伶奈 湯本一中	28コート 2番目		

32	齋藤 ルイ 錦中	岡澤 芽波 勿来一中	阿部 陽加 中央台南中	34コート 3番目
33	坂上 志月 中央台南中	新妻りょう 平一中	上原向日葵 川部中	29コート 2番目
34	根本セレナ 久之浜中	佐藤 美月 入遠野中	山田 玲央 中央台北中	30コート 2番目
35	大谷 里奈 小名浜一中	鶴山 心咲 中央台南中	佐藤 美雨 湯本一中	31コート 2番目
36	岡田 怜奈 植田中	鎌田 凜彩 赤井中	小野れいな 平三中	32コート 2番目
37	小野 瑠葉 江名中	小野ひかる 勿来二中	小西 咲稀 平二中	33コート 2番目
38	青田 凜 平一中	鈴木 愛理 泉中学校	鈴木 美穂 内郷一中	34コート 2番目
39	小倉 正恵 Team SANKYO	松本 優良 草野中	松村 志乃 中央台南中	35コート 2番目
40	佐藤 有奈 湯本一中	小田 里咲 勿来二中	田中こころ 平一中	36コート 2番目
41	薄井 来実 小名浜二中	下山田詩桃 植田中	鈴木 桃佳 平三中	37コート 2番目
42	伊藤 舞 泉中学校	鈴木 れみ 内郷一中	伊藤 優亜 平二中	38コート 2番目
43	園部 夏希 勿来二中	渡部 由桜 江名中	國井 凜 中央台南中	39コート 2番目
44	樋田 華奈 植田中	草野 彩華 平三中	小布施伶奈 湯本一中	40コート 2番目
45	渡邊愛乃音 江名中	山野邊星羅 勿来一中	吉田 琴音 内郷一中	18コート 2番目
46	松崎 夢 小名浜二中	加茂 美来 川部中	坂本 美優 玉川中	19コート 2番目
47	見城 柚妃 いわき卓球	酒井 花 中央台南中	大内 璃乃 勿来一中	20コート 3番目
48	関本 飛羅 磐崎中	斎藤 来未 赤井中	緑川 羽菜 川部中	21コート 3番目
49	志賀 史佳 平三中	作山ゆきな 小名浜二中	新妻 春奏 久之浜中	22コート 3番目
50	道幸 遥香 平一中	鈴木優理子 中央台北中	大川原瑠奈 錦中	23コート 3番目
51	箱崎 莉音 小名浜一中	松田実柚利 中央台南中	稲村 柚姫 勿来二中	24コート 3番目
52	似鳥 文香 湯本一中	鈴木 響心 江名中	國友 純菜 内郷一中	25コート 3番目
53	中西 天音 入遠野中	高萩 葵衣 小名浜二中	草野 実月 植田中	26コート 3番目
54	仲村 香穂 錦中	佐竹 咲彩 玉川中	橋本 瑚遥 平二中	27コート 3番目
55	高木あすか 小名浜一中	玉木 眞琴 湯本一中	西村 杏 中央台南中	28コート 3番目
56	小野 千愛 川部中	澤内 珠理 草野中	二階堂 蒼 内郷一中	29コート 3番目
57	浦島 紺生 平二中	渡邊 結衣 植田中	豊田 優心 平三中	30コート 3番目
58	小鍛治柚衣 勿来卓球クラブ	金子 莉央 小名浜二中	渡邊 碧羽 錦中	31コート 3番目
59	小山 優里 内郷一中	緑川 優里 勿来二中	浅野 茉奈 磐崎中	32コート 3番目
60	草野 羽那 平三中	比佐 園江 小名浜二中	馬目 果歩 勿来一中	33コート 3番目
61	佐藤 優奈 中央台南中	永山 颯花 平一中	堀江 千尋 豊間中	粟野 妃夏 川部中 19コート 1番目

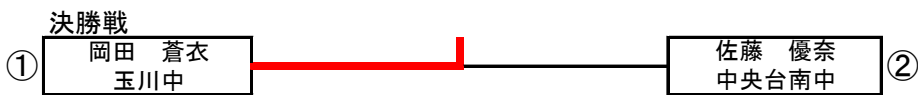
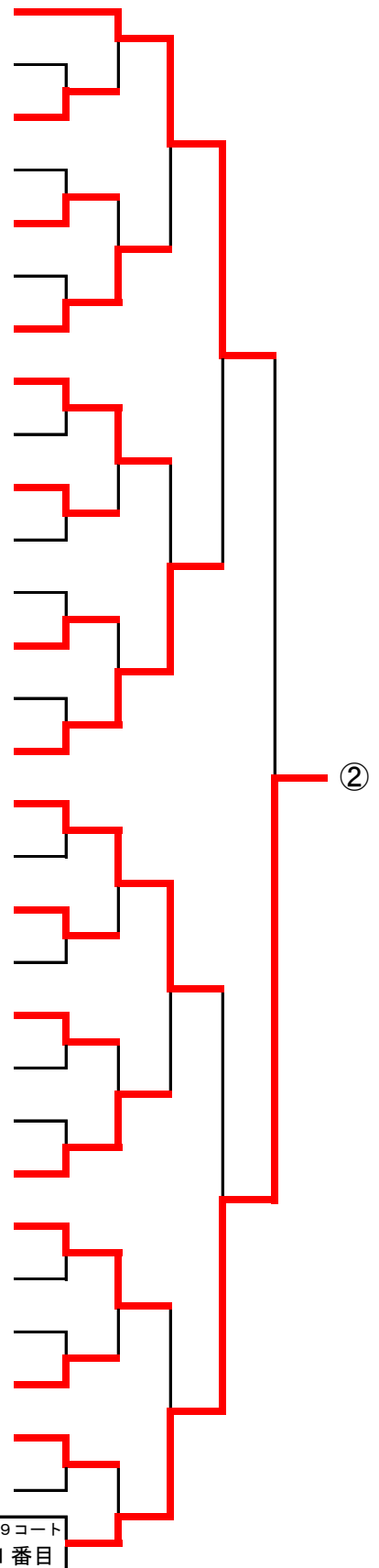

一階大体育館

一般男子

1	橋本卓央 いわき卓球	田仲悠人 磐城農業高校	加藤翔貴 小名浜海星高校	小泉天飛 湯本高校	1コート 1番目	
2	脇澤豪紀 いわきTTSオレンジ	高萩 怜 福島高専	鈴木里玖 平工業高校	2コート 1番目		
3	笠間康太 磐城高校	下川 諒 東日本国際大学	猪狩雄太 磐城桜が丘高校	3コート 1番目		
4	遠藤清史 チームUEDA	浦島健矢 磐城高校	渡邊悠太 遠野高校	10コート 2番目		
5	伊藤万葉 東日本国際大学	平山敬佑 平工業高校	柳内海音 いわき総合高校	11コート 2番目		
6	下山田 智 クレハ	堀口陽翔 平商業高校	嶋崎智也 遠野高校	12コート 2番目		
7	松本 晴 磐城高校	久野龍之介 いわきTTSオレンジ	松本 翔 平工業高校	4コート 1番目		
8	松本拓樹 福島高専	酒井泰斗 平工業高校 教員	折笠翔汰 湯本高校	5コート 1番目		
9	伊藤遥夢 磐城桜が丘高校	布谷 豪 小名浜海星高校	渡邊熙之 医療創生大学	6コート 1番目		
10	庄司楓雅 平工業高校	入江恭平 磐城高校	落合 勝彦 クレハ	7コート 1番目		
11	吉田真輝 東日本国際大学	新保結太 湯本高校	下田大貴 いわき総合高校	13コート 2番目		
12	大澤 柇 平工業高校	清野椋太郎 湯本高校	田巻桂悟 磐城桜が丘高校	14コート 2番目		
13	佐藤 蓮 小名浜海星高校	村上翔太 平工業高校	斉藤 卓 東日本国際大学	8コート 1番目		
14	水竹 巧 福島高専	山田悠多呂 医療創生大学	立花克磨 磐城高校	9コート 1番目		
15	金子茂雄 いわき卓球	高橋祐気 磐城高校	荒川知哉 いわき光洋高校	10コート 1番目		
16	大沼 源 福島高専	平子広希 平工業高校	国井正俊 いわきTTSオレンジ	11コート 1番目		
17	緑川 倭 東日本国際大学	佐藤拓磨 いわき総合高校	猪狩直也 湯本高校	15コート 2番目		
18	西山歩希 赤井中	木下宙和 平工業高校	丹琉哉 小名浜海星高校	16コート 2番目		
19	佐々木隆人 東日本国際大学	新妻淳翔 遠野高校	鈴木蒼之心 磐城高校	17コート 2番目		
20	神林 純 いわき卓球	仲村拓真 湯本高校	富澤良有 平工業高校	12コート 1番目		
21	山野辺晃大 磐城高校	戸崎正基 いわき光洋高校	永沼 颯 東日本国際大学	13コート 1番目		
22	高橋優磨 東日本国際大学	猪狩優芽 平商業高校	山崎えん 福島高専	1コート 2番目		

23	石川貴人 いわき卓球	鈴木翔太 福島高専	佐畑 賢 遠野高校	2コート 3番目
24	池田侑史 東日本国際大学	吉田綾翔 平工業高校	後藤光稀 小名浜海星高校	14コート 1番目
25	蛭田 陽 磐城高校	山崎遥音 湯本高校	吉野大喜 磐城桜が丘高校	15コート 1番目
26	金成利将 湯本高校	橋本晟太郎 平商業高校	本田由真 いわきTTSオレンジ	3コート 3番目
27	船生 優 東日本国際大学	上遠野稜平 磐城高校	吉田一獅 平工業高校	4コート 3番目
28	吉田裕雪 平工業高校	佐藤由知 平商業高校	吉田来輝 いわきTTSオレンジ	5コート 3番目
29	大平繁則 チームUEDA	大槻海斗 遠野高校	吉田凱智 福島高専	16コート 1番目
30	緑川詩音 福島高専	高橋奏大 東日本国際大学	鎌倉晴輝 湯本高校	17コート 1番目
31	小川 知幸 クレハ	塩崎悠太郎 湯本高校	渡邊泰成 いわき総合高校	2コート 2番目
32	白土祐汰 磐城桜が丘高校	入野大貴 平工業高校	猪狩颯汰 磐城高校	3コート 2番目
33	高橋 蓮 東日本国際大学	佐野喬梧 磐城農業高校	鈴木颯大 小名浜海星高校	6コート 3番目
34	船生岳冬 いわき卓球	門馬 響 平商業高校	田村真樹 いわきTTSオレンジ	7コート 3番目
35	鈴木原也 磐城高校	永田海斗 湯本高校	高木大雅 東日本国際大学	4コート 2番目
36	峰岡孝太郎 東日本国際大学	高橋悠輔 福島高専	木村昌暉 平工業高校	5コート 2番目
37	江尻賢史 平工業高校	飯塚雄基 湯本高校	鈴木輝彦 勿来卓球クラブ	6コート 2番目
38	吉野剣太 小名浜海星高校	岩崎聡太 医療創生大学	関 快晴 磐城高校	7コート 2番目
39	幕井 隼 東日本国際大学	渡邊将人 磐城桜が丘高校	後藤 蓮 いわき総合高校	8コート 3番目
40	工藤蒼右 いわきTTSオレンジ	物江秀弥 磐城桜が丘高校	安部大翔 平工業高校	9コート 3番目
41	鈴木康靖 東日本国際大学	木村想良 福島高専	吉田綜真 いわき光洋高校	10コート 3番目
42	武田学之 いわき卓球	浅野天翔 小名浜海星高校	廣島幸來 平工業高校	8コート 2番目
43	後藤 凜 磐城高校	谷平琉維 磐城農業高校	大竹拓海 東日本国際大学	9コート 2番目
44	矢納悠太 東日本国際大学	佐藤航大 平商業高校	田久奨吾 湯本高校	11コート 3番目

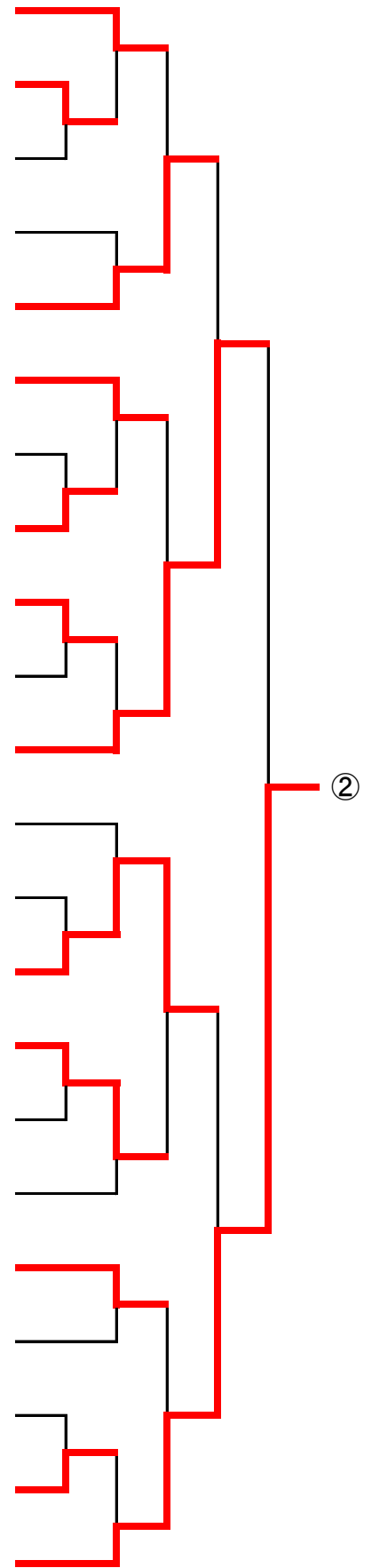

決勝戦

①

橋本卓央
いわき卓球

②

矢納悠太
東日本国際大学

二階小体育館

一般女子

1	塚田まどか 東日本国際大学	丹治ひなた 湯本高校	渡部彩音 遠野高校	赤塚瑞希 平商業高校	1コート 1番目	
2	片寄まゆ いわき総合高校	青柳来夢 磐城桜が丘高校	中島奈那 いわき光洋高校	2コート 1番目		
3	神村 葵 磐城桜が丘高校	鈴木瑞菜 いわき総合高校	尾形優月花 磐城第一高校	3コート 1番目		
4	倉富 唯 いわき卓球	林 和美 磐城高校	大井川由貴奈 いわき総合高校	6コート 1番目		
5	浅川胡桃 福島高専	青柳文香 いわきTTSオレンジ	遠藤楓花 東日本国際大学	7コート 1番目		
6	安原亜由 東日本国際大学	片寄結菜 いわき総合高校	阿部七美 いわき光洋高校	8コート 1番目		
7	松原さくら 赤井Jr卓球クラブ	根本 薫 東日本国際大学	大和田 凜 平商業高校	2コート 2番目		
8	茅根明日香 東日本国際大学	遠藤百桜 いわき総合高校	笹原乃衣瑠 湯本高校	3コート 2番目		
9	草野凜音 いわき卓球	佐川紗彩 磐城桜が丘高校	箱崎結愛 磐城第一高校	4コート 2番目		
10	塩坪心音 いわき卓球	近藤歩未 東日本国際大学	齋藤 恵 いわきTTSオレンジ	5コート 2番目		
11	谷内美桜々 平商業高校	佐々木華奈 いわき総合高校	根本実歩 湯本高校	6コート 2番目		
12	根本真愛 磐城第一高校	石川琴葉 いわき総合高校	鈴木咲藍 磐城農業高校	7コート 2番目		
13	高橋海里 東日本国際大学	森高円香 磐城桜が丘高校	富岡姫菜 いわき光洋高校	8コート 2番目		
14	鈴木彩乃 湯本高校	宗像麻亜采 磐城桜が丘高校	鈴木千尋 平商業高校	早く終了コート		
15	柳内碧空 赤井中	片寄春花 遠野高校	長澤千夏 湯本高校	早く終了コート		
16	岡田紗季 福島高専	志賀愛璃 磐城第一高校	遠藤百華 いわき総合高校	4コート 1番目		
17	高野日菜 磐城桜が丘高校	渡部さやか いわきTTSオレンジ	塚田愛理 東日本国際大学	5コート 1番目		
18	緑川真未 東日本国際大学	山田 空 いわき光洋高校	大西涼香 いわき総合高校	早く終了コート		